



**РУКОВОДСТВО
ПО ЭКСПЛУАТАЦИИ**

PATHCROSS / PATHCROSS MAX
650 / 800 / 1000



САЙТ ОФИЦИАЛЬНОГО ДИСТРИБЬЮТОРА И ПРЕДСТАВИТЕЛЯ AODES

Актуальный каталог техники, карта дилеров в разных регионах России и другая необходимая информация.

Руководство по эксплуатации PATHCROSS

2026



*Внимательно изучите настоящее руководство. Оно содержит важную информацию по технике безопасности.
Храните настоящее руководство рядом с транспортным средством.
Эксплуатация запрещена для лиц младше 16 лет.
ШАНЬДУН ОДЕС ИНДАСТРИ КО., ЛТД.*

ПРЕДУПРЕЖДЕНИЕ

- Эксплуатация данного снегоболотохода лицами моложе 16 лет может увеличить риск серьезной травмы или смерти! Данное транспортное средство может перевернуться, если им неправильно управлять!
- Всегда требуется наблюдение взрослых.
- Лица моложе 16 лет НЕ могут управлять данным снегоболотоходом.
- Перегрузка снегоболотохода может отрицательно повлиять на управляемость этим транспортным средством.
- Только для использования водителем, превышение допустимого количества пассажиров запрещено.
- Все гонщики ДОЛЖНЫ носить шлем и другое защитное снаряжение.
- НЕ управляйте этим транспортным средством во время / после употребления алкоголя или наркотиков.
- Употребление наркотиков опасно для Вашего здоровья.
- При заправке вы должны заглушить двигатель, чтобы избежать возникновения искры или возгорания.
- Внимательно прочтите руководство по эксплуатации перед эксплуатацией снегоболотохода.

ПРЕДУПРЕЖДЕНИЕ

ВНИМАНИЕ: « » на опасную ситуацию, которая, если ее не избежать, может привести к травме легкой или средней тяжести. Также может использоваться без символа предупреждения о безопасности как альтернатива слову «ПРИМЕЧАНИЕ».

ПРИМЕЧАНИЕ: Слово «ПРИМЕЧАНИЕ» является предпочтительным сигнальным словом для указания на действия, не связанные с риском получения травмы. Символ предупреждения о безопасности не должен использоваться с этим сигнальным словом. В качестве альтернативы слову «ПРИМЕЧАНИЕ» для указания на сообщение, не связанное с риском получения травмы, может использоваться слово «ВНИМАНИЕ» без символа предупреждения о безопасности.

Предупреждение по перевозке снегоболотохода

1. Для перевозки снегоболотоходов на большие расстояния рекомендуется использовать специальный прицеп для снегоболотоходов.
2. Для перевозки снегоболотоходов на большие расстояния рекомендуется использовать контейнерный грузовик.
3. Примечание: Перед транспортировкой проверьте снегоболотоход на наличие повреждений или чрезмерного износа шин, работоспособность рулевого управления и уровень заряда батареи; выключите двигатель.
4. Убедитесь, что крышка топливного бака и сиденье установлены правильно и надежно.
5. Заблокируйте колесо и закрепите переднюю и заднюю части рамы транспортного средства на транспортном устройстве.

Предупреждение о хранении снегоболотохода

1. Если транспортное средство будет простаивать более месяца, отсоедините ЧЕРНЫЙ (-) кабель аккумулятора.
2. Осмотрите транспортное средство и замените моторное масло и фильтр.
3. Проверьте уровень охлаждающей жидкости двигателя, масла в дифференциалах, коробке передач и тормозной жидкости.
4. Очистите транспортное средство. Закройте и зафиксируйте все отсеки для хранения.
5. Храните транспортное средство в сухом месте и накройте его воздухопроницаемым материалом.

Уважаемый клиент:

Поздравляем и благодарим вас за то, что вы решили стать частью нашей семьи, купив новый снегоболотоход. Мы разработали его, думая о вас как о владельце, чтобы обеспечить вам

Настоящее Руководство Пользователя предназначено для ознакомления со всеми надлежащими рабочими процедурами. В нем также содержится важная и необходимая информация об общем уходе и техническом обслуживании вашего снегоболотохода.

Прочтите следующие страницы для вашей собственной безопасности и безопасности окружающих вас людей. Дети и взрослые обладают разным уровнем навыков, физическими возможностями и способностью принимать решения. Детям в возрасте до 16 лет ЗАПРЕЩАЕТСЯ управлять этим транспортным средством. Несоблюдение этих предупреждений и инструкций по технике безопасности, указанных в руководстве пользователя, может привести к СЕРЬЕЗНЫМ ТРАВМАМ ИЛИ СМЕРТИ. Всегда храните настоящее руководство пользователя рядом с транспортным средством.

Настоящее транспортное средство может превосходить по характеристикам другие транспортные средства, на которых вы, возможно, ездили ранее. Никогда не управляйте настоящим транспортным средством без надлежащего инструктажа. Пройдите курс обучения. Вся информация в этом руководстве основана на последних данных и спецификациях продукта, доступных на момент печати. Производитель данного снегоболотохода оставляет за собой право вносить изменения и усовершенствования продукта, которые могут повлиять на иллюстрации, компоновку или пояснения БЕЗ ПРЕДВАРИТЕЛЬНОГО УВЕДОМЛЕНИЯ.

Если у вас есть другие вопросы, касающиеся работы или обслуживания нашего снегоболотохода, обратитесь к любому авторизованному дилеру.

Продукт и технические характеристики могут быть изменены БЕЗ ПРЕДВАРИТЕЛЬНОГО УВЕДОМЛЕНИЯ.

Настоящее руководство применимо к следующим моделям:

Модели, на которые распространяется руководство:
PATHCROSS MAX 650 / 650 MUD PRO
PATHCROSS MAX 800 / 800 MUD PRO
PATHCROSS MAX 1000 / 1000 PRO
PATHCROSS MAX 1000 Army / 1000 LTD / 1000 MUD PRO

СОДЕРЖАНИЕ

ИНФОРМАЦИЯ О БЕЗОПАСНОСТИ	11
ПРЕДУПРЕЖДЕНИЯ ПО ЭКСПЛУАТАЦИИ	19
ЕЗДА НА ТРАНСПОРТНОМ СРЕДСТВЕ	32
Контрольный список проверок перед поездкой.....	33
Экипировка для езды.....	37
Перевозка грузов	38
Распределение груза.....	38
Буксировка груза (при наличии сцепного устройства).....	39
Буксировка прицепа (если он оборудован сцепкой).....	40
Работа на снегоболотоходе	43
Окружающая среда.....	43
Езда по бездорожью.....	44
Общие меры предосторожности при эксплуатации и технике безопасности	44
Техника езды	47
ВАЖНЫЕ ПРЕДУПРЕЖДАЮЩИЕ НАКЛЕЙКИ НА СНЕГОБОЛОТОХОДЕ	52
Идентификационные номера двигателя и транспортного средства	52
Предупреждающие наклейки.....	53
ОПИСАНИЕ И ИДЕНТИФИКАЦИЯ ТРАНСПОРТНОГО СРЕДСТВА	61
(1) Педаль тормоза.....	62
(2) Режим 2WD/4WD	62
(3) Рычаг дроссельной заслонки	63
(4) Подножки.....	63
(5) Многофункциональный переключатель	64

(6) Многофункциональный дисплей	65
(7) Чехол на руль	74
(8) Электрический обогрев рукоятки руля	74
(9) Зеркало заднего вида	74
(10)	74
(11) Задний отсек для хранения	74
(12) Подсветка номерного знака	75
(13)	75
(14) Задние/стоп-сигналы.....	75
(15) Сигнал поворота/аварийная сигнализация	75
(16) Переднее сиденье	75
(17) Багажник	75
(18) Рычаг переключения передач	76
(19) Фара (ближний свет)/ указатель поворота	77
(20) Фара (дальний свет)	77
(21) (LED,).....	77
(22) Лебедка	77
(23) Рычаг тормоза.....	78
(24) Заднее сиденье	80
(25) Передний/задний бампер	80
(26)	80
(27) Набор инструментов	80
(28) Ключ ЦСБ (Цифровая система безопасности).....	81
(29) Дополнительный разъем постоянного тока	81
(30) Порт USB	82

СОДЕРЖАНИЕ

(31) Задний (при наличии)	82
(32) Комплектация для бездорожья.....	83
ТОПЛИВО	84
Требования к топливу	84
Процедура заправки топливом	84
ШИНЫ	86
ПЕРИОД ОБКАТКИ	88
Эксплуатация во время обкатки	88
СТАНДАРТНЫЕ ОПЕРАЦИИ	89
.....	89
Запуск двигателя.....	89
Изменение выбора передачи	90
Остановка двигателя	90
Перегрев двигателя	90
Уход после использования.....	91
Хранение	91
Транспортировка.....	92
СПЕЦИАЛЬНЫЕ ОПЕРАЦИИ	93
Что делать при попадании воды в вариатор	93
Что делать при попадании воды в корпус воздушного фильтра.....	93
Что делать если снегоболотоход перевернулся	94
Что делать если снегоболотоход погрузился в воду.....	95
ПРОЦЕДУРЫ ОБСЛУЖИВАНИЯ	96
Воздушный фильтр	96

Точки смазки	98
Моторное масло.....	99
Замена масла и масляного фильтра.....	99
Коробка передач.....	102
Масло переднего дифференциала	103
Масло заднего дифференциала	103
Свеча зажигания	104
Радиатор.....	105
Охлаждающая жидкость двигателя.....	106
Подвеска.....	107
Очистка и проверка искрогасителя глушителя.....	110
Аккумулятор	110
Предохранитель.....	111
Пылезащитный чехол карданного вала	112
Тормоза.....	112
Гарантия	114
РЕГЛАМЕНТ ТЕХНИЧЕСКОГО ОБСЛУЖИВАНИЯ.....	117
ПОИСК И УСТРАНЕНИЕ НЕИСПРАВНОСТЕЙ.....	125
КОДЫ НЕИСПРАВНОСТЕЙ	129
ТЕХНИЧЕСКИЕ ХАРАКТЕРИСТИКИ.....	132

ИНФОРМАЦИЯ О БЕЗОПАСНОСТИ

ОБЩИЕ МЕРЫ ПРЕДОСТОРОЖНОСТИ

Избегайте отравления угарным газом

Любой выхлоп двигателя содержит угарный газ (монооксид углерода) — смертельно опасный газ. Вдыхание угарного газа может вызвать головные боли, головокружение, сонливость, тошноту, спутанность сознания и, в конечном итоге, смерть.

Угарный газ не имеет цвета, запаха и вкуса — он может присутствовать, даже если вы не видите и не чувствуете выхлопа двигателя. Смертельно опасные концентрации угарного газа накапливаются очень быстро, и вы можете потерять способность спасти себя. Кроме того, опасные для жизни концентрации угарного газа могут сохраняться в закрытых или плохо проветриваемых помещениях в течение нескольких часов или даже дней. Если вы заметили у себя какие-либо симптомы отравления угарным газом, немедленно покиньте помещение, выйдите на свежий воздух и обратитесь за медицинской помощью.

Чтобы предотвратить тяжелые травмы или смерть от отравления угарным газом:

- Никогда не запускайте двигатель в плохо проветриваемых или частично закрытых помещениях — таких как гаражи, навесы для автомобилей или сараи. Даже если вы пытаетесь обеспечить вентиляцию с помощью вентиляторов или открываете окна и двери, концентрация угарного газа может быстро достичь опасного уровня.
- Никогда не запускайте двигатель на открытом воздухе в местах, где выхлопные газы могут попасть в здание через проемы — например, через окна или двери.

Меры предосторожности: предотвращение пожаров от бензина и иных рисков

Бензин чрезвычайно легко воспламеняется и обладает высокой взрывоопасностью. Пары топлива могут распространяться и воспламениться от искры или пламени на значительном расстоянии от двигателя. Чтобы снизить риск возгорания или взрыва, соблюдайте следующие инструкции:

- Бензин ядовит и может привести к травмам или смерти.
- Никогда не откачивайте бензин через шланг ртом.

- Если вы проглотили бензин, попали им в глаза или надышались его парами, немедленно обратитесь к врачу.
- Если бензин попал на кожу, промойте пораженные участки водой с мылом и смените одежду.

Избегайте ожогов от горячих деталей

Отдельные компоненты, включая тормозной диск и детали выхлопной системы, в процессе эксплуатации достигают высокой температуры. Во избежание термических ожогов не прикасайтесь к указанным элементам как во время работы устройства, так и в течение некоторого времени после его остановки.

Аксессуары и модификации

Любые утвержденные модификации или установка дополнительных аксессуаров могут повлиять на управляемость вашего транспортного средства. Важно уделить время тому, чтобы ознакомиться с поведением транспортного средства после внесения изменений и понять, как скорректировать стиль вождения. Избегайте установки оборудования, не предназначенного специально для данного транспортного средства, и не допускайте несанкционированных модификаций.

Такое оборудование и изменения не проходили испытаний и могут создать опасность. Например, они могут:

- Способствовать потере управляемости транспортного средства и увеличению вероятности аварии.
- Стать причиной перегрева или возникновения короткого замыкания, что повышает вероятность пожара или термических травм.
- Оказывать негативное влияние на функционирование защитных систем, интегрированных в конструкцию транспортного средства.
- Изменять динамику прицепа в процессе транспортировки транспортного средства.
- Создавать угрозу выпадения грузов на проезжую часть при перевозке.

Эксплуатация такого транспортного средства может быть признана незаконной.

Обратитесь к официальному дилеру, чтобы узнать о доступных аксессуарах для вашего транспортного средства. Из соображений безопасности некоторые утвержденные аксессуары должны устанавливаться только официальным дилером. Если же вы решили установить аксессуар самостоятельно (когда это не обязательно делать через дилера), важно внимательно следовать всем инструкциям и, при необходимости, изучить информацию о том, как пользоваться изделием и проводить его обслуживание.

Если аксессуар был установлен на ваше транспортное средство не вами, а другим человеком, настоятельно рекомендуем ознакомиться с соответствующей инструкцией — в ней могут содержаться дополнительные сведения о безопасном использовании и обслуживании.

СПЕЦИАЛЬНЫЕ СООБЩЕНИЯ ПО БЕЗОПАСНОСТИ

ДАННОЕ ТРАНСПОРТНОЕ СРЕДСТВО НЕ ИГРУШКА — ЕГО ЭКСПЛУАТАЦИЯ МОЖЕТ БЫТЬ ОПАСНОЙ

- Настоящее транспортное средство управляется иначе, чем другие транспортные средства, включая мотоциклы и автомобили. Столкновение или опрокидывание могут произойти быстро, если не принять надлежащие меры предосторожности, даже при выполнении обычных маневров, таких как повороты и движение по холмам или через препятствия.

Несоблюдение следующих инструкций может привести к **СЕРЬЕЗНЫМ ТРАВМАМ ИЛИ СМЕРТИ**:

- Внимательно прочитайте данное Руководство для владельца и все предупреждающие надписи, нанесенные на изделие, и следуйте описанным в нем правилам эксплуатации.
- Всегда соблюдайте указанное возрастное ограничение: лицам младше 16 лет категорически запрещено управлять данным транспортным средством.
- Ни в коем случае не садитесь на это транспортное средство без сертифицированного шлема подходящего размера и другого обязательного снаряжения для езды. Подробные сведения см. в разделе «ЭКИПИРОВКА ДЛЯ ЕЗДЫ» главы «».
- Перед каждой поездкой обязательно проверяйте и подтверждайте исправность и безопасность транспортного средства. См. раздел «». Всегда соблюдайте графики технического обслуживания, описанные в данном Руководстве для владельца. См. раздел «ТЕХНИЧЕСКО ОБСЛУЖИВАНИЕ».
- На моделях с короткой колесной базой запрещается вносить какие-либо изменения для размещения пассажира или устанавливать конструкции для перевозки пассажира.
- Никогда не перевозите пассажира на этом транспортном средстве, если вы не управляете моделью с длинной колесной базой. Пассажиры влияют на баланс и управляемость и повышают риск потери контроля над транспортным средством.

- Шины данного транспортного средства не предназначены для движения по асфальтированным дорогам.
- Запрещается эксплуатировать настоящее транспортное средство на любых твердых покрытиях, включая тротуары, подъездные пути, парковки и улицы.
- Настоящее транспортное средство не предназначено для движения по твердым покрытиям. Если вам все же необходимо ненадолго использовать его на таких поверхностях, избегайте резких движений рулем, педалями газа и тормоза. Снижайте скорость.
- Транспортное средство не рассчитано на езду по дорогам общего пользования и автомагистралям (во многих местах это запрещено законом). Движение на нем по дорогам или автомагистралям может привести к столкновению с другим транспортным средством.
- Никогда не управляйте настоящим снегоболотоходом после употребления наркотиков или алкоголя, а также в состоянии усталости или болезни. Это требование распространяется и на пассажира (если он есть). В таких условиях значительно ухудшаются скорость реакции и способность принимать решения. Всегда управляйте снегоболотоходом осмотрительно.
- Не пытайтесь выполнять подъем на задн колес , прыжки или другие трюки.
- Никогда не превышайте допустимую скорость. Всегда выбирайте скорость, соответствующую типу местности, видимости, условиям эксплуатации и вашему опыту вождения.
- При движении по незнакомой местности всегда снижайте скорость и проявляйте особую осторожность. Постоянно следите за изменениями рельефа и условий местности во время управления транспортным средством.
- Не эксплуатируйте транспортное средство на чрезмерно неровной, скользкой или рыхлой местности, пока вы не освоите и не отработаете навыки управления им в таких условиях. Всегда проявляйте особую осторожность на подобных участках.
- Всегда соблюдайте правильную технику поворотов, описанную в разделе «ТЕХНИКА ЕЗДЫ».
- Не управляйте настоящим транспортным средством на слишком крутых склонах — если они превышают возможности техники или ваши навыки вождения.
- Всегда соблюдайте правильную технику подъема в гору, описанную в разделе «ТЕХНИКА ЕЗДЫ». Перед началом подъема внимательно изучите рельеф. Никогда не поднимайтесь на холмы с чрезмерно скользким или рыхлым покрытием.

- Всегда соблюдайте правильную технику спуска с холмов и торможения на склонах, описанную в разделе «ТЕХНИКА ЕЗДЫ». Перед началом спуска внимательно изучите рельеф местности.
- Всегда следуйте правильной технике пересечения склонов, изложенной в разделе «ТЕХНИКА ЕЗДЫ». Избегайте холмов с чрезмерно скользким или рыхлым покрытием.
- Всегда соблюдайте правильную технику, если двигатель заглох или транспортное средство начало скатываться назад при подъеме в гору. Чтобы избежать остановки двигателя, используйте пониженную передачу и поддерживайте постоянную скорость при подъеме. Если двигатель заглох или транспортное средство покатило назад, следуйте инструкциям по технике вождения, приведенным в разделе «ТЕХНИКА ЕЗДЫ».
- Перед началом движения в новой местности всегда проверяйте, нет ли на пути препятствий. Никогда не пытайтесь преодолевать крупные препятствия, такие как большие камни или поваленные деревья. Всегда соблюдайте правильную технику преодоления препятствий — она описана в разделе «ТЕХНИКА ЕЗДЫ».
- При возникновении заноса или скольжения необходимо всегда проявлять повышенную осторожность. Освоение навыков безопасного управления транспортным средством в условиях заноса следует осуществлять посредством практических тренировок на скорости и на горизонтальных участках с ровным покрытием. В условиях экстремально скользкого дорожного покрытия, в том числе на льду, требуется строгое соблюдение пониженного скоростного режима и максимальная концентрация внимания водителя с целью минимизации вероятности неконтролируемого заноса. Эксплуатация модели с длинной колесной базой при наличии пассажира категорически исключает выполнение маневров, провоцирующих занос или скольжение, ввиду высокого риска опрокидывания транспортного средства и/или выброса пассажира из .
- При движении задним ходом всегда убедитесь в отсутствии препятствий или людей позади транспортного средства. Когда движение задним ходом станет безопасным, двигайтесь медленно. Учитывайте, что на моделях с длинной колесной базой пассажир может загораживать обзор.
- Никогда не превышайте установленные пределы нагрузки для настоящего транспортного средства — включая водителя, пассажира (для моделей с длинной колёсной базой), а также любые другие грузы и дополнительные аксессуары. Груз должен быть равномерно распределён и надёжно закреплён. Снижайте скорость и следуйте инструкциям из данного руководства при перевозке грузов или буксировке прицепа. Увеличивайте дистанцию для торможения.

- Настоящее транспортное средство не предназначено для прыжков — оно не способно полностью поглотить высокую энергию удара, возникающую при таких манёврах. Эта энергия может передаваться на водителя. Выполнение подъёма на задн колес может привести к опрокидыванию транспортного средства — и оно может упасть на вас. Оба вида манёвров сопряжены с высоким риском для вас и вашего пассажира (в моделях с длинной колёсной базой) — их следует избегать в любых обстоятельствах.
- Никогда не преодолевайте на данном транспортном средстве глубокие или быстротекущие водные преграды. Уровень воды не должен превышать центр колёс. Помните: намоченные тормоза могут хуже останавливать машину. После выезда из воды, грязи или снега проверьте тормоза. При необходимости нажмите на них несколько раз , так фрикционные накладки просохнут.
- Всегда помните, что на тормозной путь сильно влияют, помимо прочего, погодные и рельефные условия, состояние тормозной системы и шин, скорость и положение транспортного средства, а также нагрузка на транспортное средство, включая буксировку. Не забывайте корректировать стиль вождения соответствующим образом.
- Всегда сидите на снегоболотоходе при движении задним ходом. Избегайте положения стоя. Ваш вес может сместиться вперёд и надавить на рычаг газа, что вызовет неожиданное ускорение и может привести к потере управления.
- Никогда не управляйте транспортным средством, если органы управления неисправны.
- Всегда поддерживайте надлежащее давление в шинах. При замене шин используйте только рекомендованный размер и тип шин. Для получения информации о шинах см. раздел «ТЕХНИЧЕСКИЕ ХАРАКТЕРИСТИКИ» в данном руководстве.
- Езда на скорости, превышающей ваш уровень подготовки или не соответствующей условиям движения, может привести к травмам. Добавляйте газ ровно настолько, чтобы двигаться безопасно. Статистика показывает: чаще всего аварии и травмы происходят из-за поворотов на высокой скорости. Всегда помните: настоящий транспорт довольно тяжёлый! Если он опрокинется, его масса может прижать вас — и это чревато травмами.
- Никогда не вносите изменения в конструкцию транспортного средства за счёт неправильной установки или использования аксессуаров. Используйте только одобренные производителем аксессуары.

- Никогда не превышайте указанные предельные нагрузки для данного транспортного средства, включая водителя, все остальные грузы и дополнительное оборудование. Груз должен быть правильно распределен и надежно закреплен. Снизьте скорость и следуйте инструкциям в данном руководстве по перевозке грузов или буксировке прицепа. Соблюдайте большой тормозной путь.

Обязанности водителя

Водитель должен:

- Не забывайте, что ответственность за безопасность пассажира лежит на вас.
- Проинформируйте пассажира об основных правилах безопасной поездки.
- Попросите пассажира ознакомиться с инструкцией по технике безопасности транспортного средства.
- Всегда отрабатывайте действия, описанные в данном руководстве пользователя, как с пассажиром, так и без него. С пассажиром требуются более высокие навыки.
- Всегда помните: при езде с пассажиром управляемость и устойчивость транспортного средства могут ухудшиться. Безопаснее снизить скорость. Действуйте осмотрительно. Если сомневаетесь — не выполняйте манёвр и сначала высадите пассажира.
- Всегда помните: при езде с пассажиром тормозной путь транспортного средства может быть длиннее. Увеличивайте дистанцию для торможения.
- Никогда не перевозите пассажира на модели с длинной колёсной базой, если пассажирское сиденье не установлено должным образом.
- Запрещено перевозить более одного пассажира. Пассажир должен сидеть исключительно на специально отведённом для него сиденье.
- Не берите пассажира, если считаете, что он не способен внимательно следить за состоянием дороги и адекватно реагировать на него.
- Никогда не перевозите пассажира, который употреблял наркотики или алкоголь, а также уставшего или больного. Эти факторы замедляют реакцию и ухудшают способность принимать решения.

Обязанности пассажира

Пассажир должен:

- Пассажир должен иметь возможность поставить ноги на подножки и держаться руками за поручни, когда сидит на настоящем транспортном средстве.
- Никогда не садитесь на данное транспортное средство без сертифицированного шлема (в том числе с защитой подбородка), который подходит по размеру. Пассажиру также следует надеть средства защиты глаз (очки или визор), перчатки, ботинки, одежду с длинными рукавами или куртку и длинные штаны.
- Садитесь только на специально отведённое пассажирское сиденье.
- Во время движения всегда держите руки на поручнях, а ноги — на подножках. Никогда не держитесь за водителя.
- Не вставляйте во время движения транспортного средства: резкие движения могут привести к потере управления.
- Следите за движениями транспортного средства и водителя.
- Если вам по какой-либо причине стало неудобно или тревожно — не стесняйтесь попросить водителя снизить скорость или остановиться.

ПРЕДУПРЕЖДЕНИЯ ПО ЭКСПЛУАТАЦИИ

ПРИМЕЧАНИЕ: Следующая иллюстрация является общим описанием. Ваша модель может отличаться.



ВНИМАНИЕ

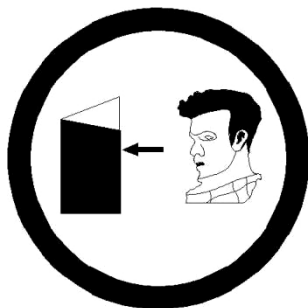

ПОТЕНЦИАЛЬНАЯ ОПАСНОСТЬ

Управление снегоболотоходом без надлежащего опыта увеличивает риск несчастных случаев.

ЧТО МОЖЕТ ПРОИЗОЙТИ

Если пользователь не знает, как правильно управлять транспортным средством в различных ситуациях и при различных обстоятельствах, риск несчастных случаев значительно возрастет.

КАК ИЗБЕЖАТЬ ОПАСНОСТИ

Начинающие и неопытные пользователи должны пройти курсы обучения. Затем они должны отработать навыки, полученные в ходе курса, в соответствии с методами работы, описанными в данном руководстве по эксплуатации.

Для получения дополнительной информации об учебных курсах обратитесь к авторизованному дилеру.



ВНИМАНИЕ



ПОТЕНЦИАЛЬНАЯ ОПАСНОСТЬ

Несоблюдение рекомендации по возрасту для этого снегоболотохода.

ЧТО МОЖЕТ ПРОИЗОЙТИ

Несоблюдение этой возрастной рекомендации может привести к серьезной травме или смерти ребенка.

Соблюдение этой возрастной рекомендации не гарантирует полную безопасность.

КАК ИЗБЕЖАТЬ ОПАСНОСТИ

Лицам моложе 16 лет ЗАПРЕЩЕНО управлять этим транспортным средством.



ВНИМАНИЕ



ПОТЕНЦИАЛЬНАЯ ОПАСНОСТЬ

Невыполнение рекомендаций по эксплуатации снегоболотохода.

ЧТО МОЖЕТ ПРОИЗОЙТИ

Всегда заправляйте при остановленном двигателе, на
открытом воздухе или в хорошо проветриваемом месте. Не курите, не
пользуйтесь открытым огнем в месте заправки или рядом с ним, а также в
месте хранения бензина.

При попадании бензина на кожу или одежду немедленно промойте их водой
с мылом и переоденьтесь.



ВНИМАНИЕ



ПОТЕНЦИАЛЬНАЯ ОПАСНОСТЬ

Использование снегоболотохода в закрытых помещениях.

ЧТО МОЖЕТ ПРОИЗОЙТИ

Возможно отравление угарным газом, что может привести к смерти!

КАК ИЗБЕЖАТЬ ОПАСНОСТИ

Всегда используйте снегоболотоход на открытой местности.



ВНИМАНИЕ



ПОТЕНЦИАЛЬНАЯ ОПАСНОСТЬ

Транспортировка легковоспламеняющихся или опасных материалов может привести к взрыву.

ЧТО МОЖЕТ ПРОИЗОЙТИ

Это может привести к серьезной травме или смерти.

КАК ИЗБЕЖАТЬ ОПАСНОСТИ

Никогда не перевозите легковоспламеняющиеся или опасные материалы.



ВНИМАНИЕ



ПОТЕНЦИАЛЬНАЯ ОПАСНОСТЬ

Эксплуатация в состоянии алкогольного или наркотического опьянения.

ЧТО МОЖЕТ ПРОИЗОЙТИ

Может серьезно повлиять на ваши решения.

Может заставить вас реагировать более медленно.

Может повлиять на ваш баланс и восприятие.

Может привести к несчастному случаю или смерти.

КАК ИЗБЕЖАТЬ ОПАСНОСТИ

Никогда не эксплуатируйте снегоболотоход в состоянии алкогольного или наркотического опьянения.



ВНИМАНИЕ

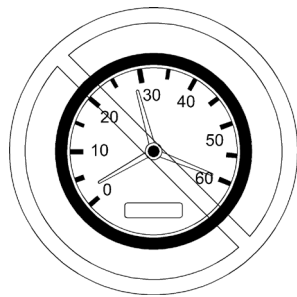

ПОТЕНЦИАЛЬНАЯ ОПАСНОСТЬ

Эксплуатация настоящего транспортного средства на высоких скоростях.

ЧТО МОЖЕТ ПРОИЗОЙТИ

Увеличивает ваши шансы потерять контроль над транспортным средством, что может привести к аварии.

КАК ИЗБЕЖАТЬ ОПАСНОСТИ

Всегда двигайтесь со скоростью, соответствующей местности, дорожным условиям и вашему опыту.



ВНИМАНИЕ



ПОТЕНЦИАЛЬНАЯ ОПАСНОСТЬ

Эксплуатация настоящего транспортного средства на дорогах с твердым покрытием.

ЧТО МОЖЕТ ПРОИЗОЙТИ

Шины предназначены для движения по бездорожью, но не для использования на асфальте.

Поверхности с твердым покрытием могут серьезно повлиять на управляемость настоящего транспортного средства, и это может привести к тому, что он выйдет из под контроля.

КАК ИЗБЕЖАТЬ ОПАСНОСТИ

Старайтесь не управлять настоящим транспортным средством на твердых гладких поверхностях. В том числе тротуарах, шоссе, парковках и улицах.



ВНИМАНИЕ



ПОТЕНЦИАЛЬНАЯ ОПАСНОСТЬ

Эксплуатация снегоболотохода на общественных улицах, дорогах или автомагистралях.

ЧТО МОЖЕТ ПРОИЗОЙТИ

Вы можете столкнуться с другим транспортным средством.

КАК ИЗБЕЖАТЬ ОПАСНОСТИ

Никогда не управляйте настоящим транспортным средством на каких-либо общественных улицах, дорогах или шоссе, даже на грунтовых или гравийных. Во многих штатах или провинциях эксплуатация настоящего транспортного средства на общественных улицах, дорогах или шоссе является незаконной.



ВНИМАНИЕ

ПОТЕНЦИАЛЬНАЯ ОПАСНОСТЬ

Езда на настоящем транспортном средстве без шлема, средств защиты глаз и защитной одежды.

ЧТО МОЖЕТ ПРОИЗОЙТИ

Следующие пункты касаются всех пользователей снегоболотоходов:

- Езда без одобренного шлема увеличивает вероятность серьезной травмы головы или смерти в случае аварии. Езда без защиты глаз может привести к несчастному случаю и увеличивает вероятность серьезной травмы в случае аварии или езды по густому лесу.
- Езда без защитной одежды увеличивает шансы получения серьезных травм в случае аварии.

КАК ИЗБЕЖАТЬ ОПАСНОСТИ

Всегда носите сертифицированный шлем, который подходит по размеру.

Вы также должны носить:

- Защитные очки (очки или визор)
- Перчатки и прочную обувь
- Куртку с длинными рукавами или длинные брюки.





ВНИМАНИЕ

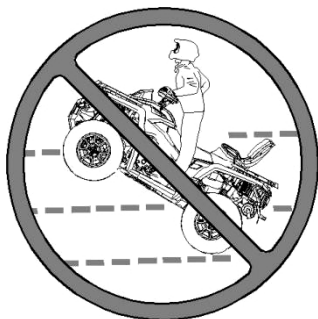

ПОТЕНЦИАЛЬНАЯ ОПАСНОСТЬ

Попытки езды задним ходом, прыжков и других трюков.

ЧТО МОЖЕТ ПРОИЗОЙТИ

Увеличивает вероятность аварии, в том числе опрокидывания.

КАК ИЗБЕЖАТЬ ОПАСНОСТИ

Никогда не пытайтесь выполнять трюки, такие как езда на задних/передних колесах или прыжки.



ВНИМАНИЕ

ПОТЕНЦИАЛЬНАЯ ОПАСНОСТЬ

Отсутствие осмотра снегоболотохода перед эксплуатацией. Неправильный уход за снегоболотоходом.

ЧТО МОЖЕТ ПРОИЗОЙТИ

Увеличивает вероятность аварии или повреждения оборудования.

КАК ИЗБЕЖАТЬ ОПАСНОСТИ

Всегда проверяйте свой снегоболотоход перед каждым использованием, чтобы убедиться, что он находится в безопасном рабочем состоянии.

Всегда соблюдайте процедуры и регламенты проверок и технического обслуживания, описанные далее в данном Руководстве Пользователя.

 **ВНИМАНИЕ**



ПОТЕНЦИАЛЬНАЯ ОПАСНОСТЬ

Несоблюдение особой осторожности при эксплуатации снегоболотохода на незнакомой местности.

ЧТО МОЖЕТ ПРОИЗОЙТИ

Вы можете наткнуться на скрытые камни, неровности или ямы, не имея достаточно времени, чтобы отреагировать. Это может привести к опрокидыванию снегоболотохода или потере управления.

КАК ИЗБЕЖАТЬ ОПАСНОСТИ

Двигайтесь медленно и будьте особенно осторожны при движении по незнакомой местности. При управлении снегоболотоходом всегда следите за изменением условий местности.

 **ВНИМАНИЕ**



ПОТЕНЦИАЛЬНАЯ ОПАСНОСТЬ

Эксплуатация на чрезмерно крутых склонах.

ЧТО МОЖЕТ ПРОИЗОЙТИ

Снегоболотоход может легче перевернуться на очень крутых склонах, чем на ровных поверхностях или небольших холмах.

КАК ИЗБЕЖАТЬ ОПАСНОСТИ

Никогда не управляйте настоящим транспортным средством на холмах, слишком крутых для транспортного средства или ваших способностей. Потренируйтесь на небольших холмах, прежде чем пытаться преодолевать большие холмы.



ВНИМАНИЕ



ПОТЕНЦИАЛЬНАЯ ОПАСНОСТЬ

Неправильный подъем в гору.

ЧТО МОЖЕТ ПРОИЗОЙТИ

Может привести к потере управления или опрокидыванию снегоболотохода.

КАК ИЗБЕЖАТЬ ОПАСНОСТИ

Всегда следуйте надлежащей процедуре подъема на холм, как описано далее в Руководстве пользователя.

Всегда тщательно проверяйте местность, прежде чем начать подъем на любой холм. Никогда не взбирайтесь на холмы с чрезмерно скользкой или рыхлой поверхностью. Перенесите вес вперед. Никогда не открывайте резко дроссельную заслонку. Снегоболотоход может перевернуться назад. Никогда не преодолевайте вершины холмов на высокой скорости.

Препятствие, резкий обрыв или другое транспортное средство или человек может находиться на другой стороне холма.



ВНИМАНИЕ



ПОТЕНЦИАЛЬНАЯ ОПАСНОСТЬ

Неправильный спуск с горы.

ЧТО МОЖЕТ ПРОИЗОЙТИ

Может привести к потере управления или опрокидыванию снегоболотохода.

КАК ИЗБЕЖАТЬ ОПАСНОСТИ

Всегда следуйте надлежащим процедурам спуска с холма, как описано далее в данном Руководстве Пользователя.

ПРИМЕЧАНИЕ: Всегда тщательно проверяйте местность, прежде чем начать спускаться с любого холма. Перенесите вес назад. Никогда не спускайтесь с холма на высокой скорости. Избегайте спуска со склона под углом, который может привести к заносу снегоболотохода резко в одну сторону. Спускайтесь прямо вниз по склону, где это возможно.



ВНИМАНИЕ



ПОТЕНЦИАЛЬНАЯ ОПАСНОСТЬ

Неправильное преодоление препятствий.

ЧТО МОЖЕТ ПРОИЗОЙТИ

Это может привести к потере управления или столкновению. Может привести к опрокидыванию снегоболотохода.

КАК ИЗБЕЖАТЬ ОПАСНОСТИ

Прежде чем эксплуатировать снегоболотоход в неизвестной местности, проверьте наличие препятствий.

Никогда не пытайтесь преодолевать большие препятствия, такие как большие камни или упавшие деревья.

При преодолении препятствий всегда следуйте надлежащим процедурам, описанным далее в данном Руководстве Пользователя.



ВНИМАНИЕ



ПОТЕНЦИАЛЬНАЯ ОПАСНОСТЬ

Эксплуатация настоящего снегоболотохода в условиях глубокой или быстрой воды.

ЧТО МОЖЕТ ПРОИЗОЙТИ

Шины могут всплывать, вызывая потерю сцепления с дорогой и потерю управления, что может привести к аварии или опрокидыванию.

КАК ИЗБЕЖАТЬ ОПАСНОСТИ

Никогда не эксплуатируйте данное транспортное средство в воде с быстрым течением или в воде глубже, чем указано далее в данном Руководстве Пользователя.

Проверьте глубину воды и течение, прежде чем пытаться пересечь воду. Уровень воды не должен превышать 33 см.

Помните, что мокрые тормоза могут снижать тормозную способность. Проверьте свои тормоза после выхода из воды. При необходимости примените их несколько раз, чтобы трением высушить колодки.



ВНИМАНИЕ

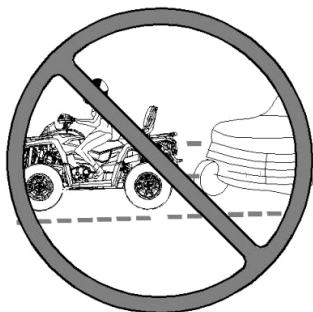

ПОТЕНЦИАЛЬНАЯ ОПАСНОСТЬ

Неправильная езда задним ходом.

ЧТО МОЖЕТ ПРОИЗОЙТИ

Вы можете столкнуться с препятствием или человеком позади снегоболотохода, что приведет к серьезной травме.

КАК ИЗБЕЖАТЬ ОПАСНОСТИ

При выборе передачи заднего хода убедитесь, что позади снегоболотохода нет препятствий или людей. Когда безопасно продолжать, двигайтесь медленно.



ВНИМАНИЕ

ПОТЕНЦИАЛЬНАЯ ОПАСНОСТЬ

Езда по замерзшим водным путям.

ЧТО МОЖЕТ ПРОИЗОЙТИ

Пробивание льда может привести к серьезным травмам или смерти.

КАК ИЗБЕЖАТЬ ОПАСНОСТИ

Никогда не эксплуатируйте снегоболотоход по замерзшей поверхности, пока не убедитесь, что лед достаточно толстый и прочный, чтобы выдержать снегоболотоход и его груз.

ЕЗДА НА ТРАНСПОРТНОМ СРЕДСТВЕ

Чтобы в полной мере оценить удовольствие и впечатления от катания, вы должны иметь богатый опыт. Но некоторые люди могут быть новичками, поэтому вы должны иметь достаточное представление о характеристиках снегоболотохода перед вождением, что очень важно для вас.

Самое главное, как правильно ездить, это очень важный вопрос. У каждого - свой уникальный характер, и методы вождения и управления у всех разные.

Перед выездом полностью ознакомьтесь с органами управления снегоболотохода и его общими характеристиками. Практикуйте вождение в подходящих районах, где нет опасности

Более высокие скорости требуют большего опыта, знаний и подходящего снаряжения для езды. Условия катания варьируются от места к месту, и каждая поездка зависит от погодных условий. Погодные условия могут коренным образом изменить условия катания, затрудняя управление или ухудшая видимость.

ПРИМЕЧАНИЕ: езда по песку отличается от езды по снегу, через леса или болота. Факторы окружающей среды различны в каждом месте, что требует большего понимания местной среды и навыков вождения, и в то же время требует здравого смысла.

Никогда не думайте, что снегоболотоход может безопасно добраться куда угодно. Внезапные изменения, вызванные выбоинами, впадинами, берегами рек, мягким или твердым грунтом или другими чрезвычайными условиями, могут привести к опрокидыванию или потере устойчивости снегоболотохода. Если снегоболотоход все же начинает опрокидываться, лучше всего немедленно покинуть его и держаться подальше от перевернутого снегоболотохода. Пожалуйста, не садитесь за руль после приема наркотических средств и алкоголя. Это может привести к неприятностям или риску получения травмы или смерти.

Информация в данном руководстве по эксплуатации ограничена. Мы настоятельно рекомендуем вам пройти обучение и получить

Мы рекомендуем кататься в соответствии с возрастными рекомендациями, указанными на этикетке безопасности.



ВНИМАНИЕ

Выполняйте осмотр перед каждой поездкой, чтобы выявить потенциальные проблемы, которые могут возникнуть во время эксплуатации. Осмотр перед поездкой может помочь вам контролировать износ компонентов до того, как это станет проблемой. Исправьте любую проблему, которую вы обнаружите, чтобы снизить риск поломки или аварии.

Перед использованием настоящего транспортного средства водитель всегда должен выполнить следующий контрольный список проверок.

КОНТРОЛЬНЫЙ СПИСОК ПРОВЕРОК ПЕРЕД ПОЕЗДКОЙ

Что делать перед запуском двигателя (ключ выключен)

ПУНКТЫ ДЛЯ ПРОВЕРКИ	ОСМОТР ДЛЯ ВЫПОЛНЕНИЯ	✓
Моторное масло	Проверьте уровень моторного масла.	
Охлаждающая жидкость	Проверьте уровень охлаждающей жидкости.	
Тормозная жидкость	Проверьте уровень тормозной жидкости.	
Утечки	Проверьте наличие утечек под снегоболотоходом	
Рычаг дроссельной заслонки	Нажмите рычаг дроссельной заслонки несколько раз, чтобы убедиться, что он работает свободно. При отпускании он должен вернуться в исходное положение.	
Стояночный тормоз	Включите стояночный тормоз и проверьте, правильно ли он работает.	

Шины	Проверьте давление и состояние шин.	
Колеса	Проверьте колеса на предмет повреждений и ненормального люфта, а также проверьте затяжку колесных гаек.	
Радиатор	Проверьте чистоту радиатора.	
Выхлопная система	Если это еще не сделано, очистите область вокруг выхлопной системы, особенно если во время последней поездки транспортное средство использовалось в болоте, торфянике, зарослях сена или опавшей листвы.	
Приводной вал	Проверьте состояние пыльников и защитных кожухов приводного вала.	
Сиденье	Проверьте, на месте ли сиденье водителя и пассажира и правильно ли оно зафиксировано. Убедитесь, что спинка пассажирского сиденья находится на месте и надежно зафиксирована.	
Груз	Если вы перевозите груз, соблюдайте грузоподъемность. Убедитесь, что груз надежно закреплен. Если вы буксируете прицеп или другое оборудование: - Проверьте состояние сцепки и шаровой опоры прицепа. - Учитывайте грузоподъемность дышла и буксировочную способность. - Убедитесь, что прицеп надежно закреплен на сцепке.	
()	Проверьте, надежно ли зафиксирован .	
Вещевой отсек	Проверьте, правильно ли заперт задний вещевой отсек.	
Шасси и подвеска	Осмотрите днище на наличие мусора на шасси или подвеске и тщательно очистите эти места.	

ЧТО ДЕЛАТЬ ПЕРЕД ЗАПУСКОМ ДВИГАТЕЛЯ (КЛЮЧ ВКЛЮЧЕН)

ПУНКТЫ ДЛЯ ПРОВЕРКИ	ОСМОТР ДЛЯ ВЫПОЛНЕНИЯ	✓
Многофункциональный дисплей	Проверьте работу индикаторных ламп на многофункциональном дисплее (в течение первых нескольких секунд после включения зажигания). Проверьте сообщения на многофункциональном дисплее	
Фары	Проверьте работу и чистоту фар и задних фонарей. Проверьте работу дальнего и ближнего света. Проверьте работу стоп-сигнала. Проверьте работу указателей поворота. Проверьте работу габаритных огней. Проверьте работу аварийной сигнализации.	
Уровень топлива	Проверьте уровень топлива.	
Звуковой сигнал	Проверьте работу звукового сигнала.	

ЧТО ДЕЛАТЬ ПОСЛЕ ЗАПУСКА ДВИГАТЕЛЯ

ПУНКТЫ ДЛЯ ПРОВЕРКИ	ОСМОТР ДЛЯ ВЫПОЛНЕНИЯ	✓
Рулевое управление	Проверьте, свободно ли работает рулевое управление, полностью повернув руль из стороны в сторону несколько раз.	
Рычаг переключения передач	Проверьте работу рычага переключения передач (P, R, N, H и L).	
Селектор 2WD/4WD	Проверьте работу переключателя 2WD/4WD.	

Тормоза	Медленно проедьте несколько метров вперед и задействуйте тормоза по отдельности, чтобы проверить их. Тормоза должны полностью сработать. Рычаг и педаль должны полностью вернуться в исходное положение при отпускании.	
Аварийный выключатель остановки двигателя	Убедитесь, что аварийный выключатель двигателя работает исправно. Перезапустите двигатель.	
Ключ ЦСБ		

ЭКИПИРОВКА ДЛЯ ЕЗДЫ

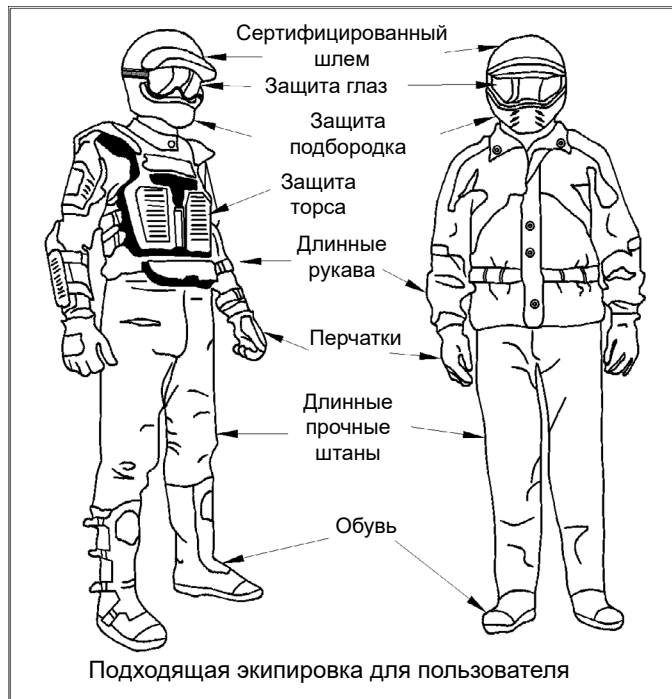

Фактические погодные условия помогут вам определиться с одеждой. Одевайтесь по погоде, соответствующей самой холодной ожидаемой погоде. Термобелье, прилегающее к коже, также обеспечивает хорошую теплоизоляцию. Важно, чтобы водитель всегда носил соответствующую защитную одежду и снаряжение, включая одобренный шлем, средства защиты глаз, ботинки, перчатки, одежду с длинными рукавами и штаны. Такая одежда обеспечит вам защиту от некоторых мелких опасностей, которые могут встретиться на пути. Водитель ни в коем случае не должен носить свободную одежду, например, шарф, который может запутаться в транспортном средстве или в ветвях деревьев и кустарников.

В зависимости от условий могут потребоваться очки с защитой от запотевания или солнцезащитные очки. Различные цвета линз для очков или солнцезащитных очков помогут вам различать особенности рельефа. Солнцезащитные очки следует носить только в дневное время.

ПЕРЕВОЗКА ГРУЗОВ

Любой груз, перевозимый на снегоболотоходе, влияет на управляемость, устойчивость и тормозной путь транспортного средства. По этой причине не превышайте пределы нагрузки, установленные производителем. См. таблицу **МАКСИМАЛЬНЫЕ НАГРУЗКИ** ниже. Всегда следите за тем, чтобы груз был закреплен, правильно распределен и не мешал управлению. Всегда помните, что груз может соскользнуть или упасть, что может привести к аварии и травмам. Избегайте грузов, которые могут выступать в стороны и зацепляться за кусты или другие препятствия. Не закрывайте и не загораживайте фары или стоп-сигналы грузом.

Безопасно снижайте скорость в зависимости от условий местности при перевозке груза или буксировке прицепа. Обеспечьте большее расстояние для торможения. Всегда закрепляйте груз как можно ниже на заднем багажнике, чтобы уменьшить влияние более высокого центра тяжести.

МАКСИМАЛЬНАЯ НАГРУЗКА			
ОБЩАЯ ДОПУСТИМАЯ НАГРУЗКА	240 кг		Включает в себя водителя и пассажира, весь остальной багаж, вес дышла и дополнительные аксессуары.
ЗАДНЯЯ ГРУЗОВАЯ ПЛОЩАДКА	Модели 650/800/1000 (Включая двухместную и одноместную базы)	40 кг	Равномерно распределены. Включая заднюю грузовую площадку, задний ящик для хранения, задний отсек для хранения и дышло.
ПЕРЕДНЯЯ ГРУЗОВАЯ ПЛОЩАДКА	Модели 650/800/1000 (Включая двухместную и одноместную базы. Кроме комплектаций Armu и MUD PRO)	20 кг	

РАСПРЕДЕЛЕНИЕ ГРУЗА

ВНИМАНИЕ: При погрузке или разгрузке не превышайте максимально допустимый вес. См. раздел «ПЕРЕВОЗКА ГРУЗОВ».

Размещайте груз как можно ниже - более высокая загрузка может поднять центр тяжести снегоболотохода, что может снизить устойчивость. Расположите груз на площадках как можно ровнее.

Закрепите груз на грузовой площадке. Не прикрепляйте груз к другим частям транспортного средства. Если он не закреплен должным образом, груз может соскользнуть или упасть, что может привести к ударам пассажиров или посторонних лиц; или он может сместиться во время езды, что повлияет на управляемость снегоболотохода.

Высокие объекты могут ухудшить видимость для водителя и стать угрозой в случае аварии. Грузы, которые выступают в стороны, могут зацепиться за кусты, ветки или другие препятствия. Старайтесь не закрывать и не загромождать стоп-сигналы грузом. Убедитесь, что груз не выступает за пределы багажника и что груз не будет мешать вам эксплуатировать снегоболотоход и

Не перегружайте багажник.

Никогда не перевозите канистры с бензином или какие-либо опасные жидкости на багажнике без применения специальных емкостей с крепежными площадками.

ЭКСПЛУАТАЦИЯ ПРИ ПЕРЕВОЗКЕ ГРУЗА

Снижайте скорость при перевозке груза и поворачивайте плавно.

Избегайте подъёмов и неровной местности.

Увеличивайте дистанцию для торможения.

При перевозке тяжёлых грузов, особенно на наклонных поверхностях, транспортному средству может потребоваться дополнительное расстояние для остановки.

Установите рычаг переключения в положение L (НИЗКАЯ ПЕРЕДАЧА).

БУКСИРОВКА ГРУЗА (ПРИ НАЛИЧИИ СЦЕПНОГО УСТРОЙСТВА)

Никогда не груз, прикрепляя его к бамперу или багажнику; это может привести к опрокидыванию снегоболотохода. Используйте только тягово-сцепное устройство (если оно установлено) для буксировки груза.

При тяге груза с помощью цепи или троса перед началом работы убедитесь, что нет провисания, и сохраняйте натяжение во время тяги.

При буксировке груза с помощью цепи или троса обязательно постепенно тормозите. Инерция груза может привести к удару.

При перевозке груза соблюдайте максимальную грузоподъемность.



ВНИМАНИЕ

Провисание может привести к разрыву цепи или троса и обратному рывку.

Буксируя другое транспортное средство, убедитесь, что кто-то управляет буксируемым транспортным средством. Они должны тормозить и рулить, чтобы предотвратить выход снегоболотохода из-под контроля.

Снижайте скорость при буксировке груза и поворачивайте постепенно. Избегайте холмов и пересеченной местности. Никогда не взбирайтесь на крутые холмы. Обеспечьте большее расстояние для торможения, особенно на наклонных поверхностях. Будьте осторожны, чтобы не скользить.

БУКСИРОВКА ПРИЦЕПА (ЕСЛИ ОН ОБОРУДОВАН СЦЕПКОЙ)

ВНИМАНИЕ: Задняя сцепка должна быть правильно закреплена на снегоболотоходе для буксировки прицепов. Езда на снегоболотоходе с прицепом значительно увеличивает риск опрокидывания, особенно на наклонных поверхностях. Если используется прицеп, убедитесь, что его сцепка совместима с той, что установлена на снегоболотоходе. Убедитесь, что прицеп находится в горизонтальном положении. (В некоторых случаях может потребоваться установка специального удлинителя на сцепное устройство транспортного средства). Используйте страховочные цепи или тросы, чтобы зафиксировать прицеп с снегоболотоходом.

Снижайте скорость при буксировке прицепа и поворачивайте постепенно. Избегайте холмов и пересеченной местности. Никогда не взбирайтесь на крутые холмы. Планируйте большее расстояние для торможения, особенно на наклонных поверхностях. Будьте осторожны, чтобы не скользить.

Неправильная загрузка прицепа может привести к потере управления. Соблюдайте рекомендуемую максимальную грузоподъемность и максимальную нагрузку на дышло (см. рисунок «МАКСИМАЛЬНАЯ ГРУЗОПОДЪЕМНОСТЬ»). Обеспечьте наличие минимальной нагрузки на дышло прицепа.

ТЯГОВО-СЦЕПНОЕ УСТРОЙСТВО

См. раздел «ТЕХНИЧЕСКИЕ ХАРАКТЕРИСТИКИ» для получения рекомендаций по перевозке грузов и буксировке.

ВНИМАНИЕ: Для правильного крепления следуйте инструкциям производителя.

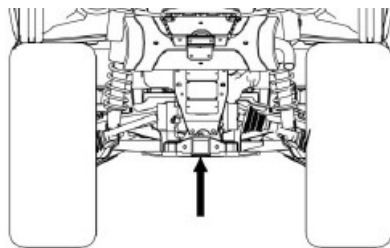

МАКСИМАЛЬНАЯ ГРУЗОПОДЪЕМНОСТЬ

ВЕС БУКСИРУЕМОГО ГРУЗА, ДО	НАГРУЗКА НА ФАРКОП, ДО	ПРИМЕЧАНИЕ	
280 кг	14 кг	Прицеп без тормозов	Включает прицеп и груз прицепа. Убедитесь, что прицеп правильно загружен, чтобы дышло прицепа всегда «давило» на фаркоп, а не тянуло вверх от него.



ВНИМАНИЕ

Строго соблюдайте инструкции, изложенные в руководстве по эксплуатации навесного, прицепного оборудования или прицепа. Не приступайте к работе с агрегатом, пока не выполните все указанные требования.

Всегда следите за тем, чтобы груз на прицепе был равномерно распределён и надёжно закреплён: прицеп с равномерной загрузкой легче контролировать.

При перевозке тяжёлых грузов, особенно на подъёмах, транспортному средству может потребоваться дополнительное расстояние для остановки.

Всегда устанавливайте рычаг переключения в положение L (низкая передача): это не только увеличивает крутящий момент, но и компенсирует повышенную нагрузку на задние колёса при буксировке прицепа.

Двигайтесь с небольшой скоростью, особенно на поворотах. Следите за тем, чтобы не допустить заноса.

При остановке или парковке блокируйте колёса транспортного средства и прицепа, чтобы исключить их самопроизвольное движение.

Будьте осторожны при отсоединении гружёного прицепа: он или его груз могут опрокинуться на вас или окружающих.

При буксировке прицепа соблюдайте максимальную грузоподъёмность, указанную на табличке сцепного устройства.

РАБОТА НА СНЕГОБОЛОТОХОДЕ

Ваше транспортное средство может помочь вам выполнять ряд различных ЛЕГКИХ задач, от уборки снега до перевозки дров или перевозки грузов. Различные аксессуары можно приобрести у авторизованного дилера. Однако всегда учитывайте нагрузку и грузоподъемность снегоболотохода. Перегрузка снегоболотохода может привести к перегрузке компонентов и выходу их из строя. Для предотвращения возможных травм не менее важно следовать инструкциям и предупреждениям, прилагаемым к аксессуару. Избегайте физических нагрузок, таких как подъем или перемещение тяжелых грузов, а также работы с двигателем снегоболотохода.

ОКРУЖАЮЩАЯ СРЕДА

Одно из преимуществ настоящего транспортного средства это возможность уехать подальше от оживлённых трасс и населённых пунктов. Однако всегда уважайте природу и право других людей наслаждаться ею. Не катайтесь в экологически уязвимых зонах. Не ездите по лесным насаждениям и кустарникам, не вырубайте деревья и не разрушайте ограждения, не буксуйте и не портите ландшафт. Двигайтесь бережно.

Настоящее транспортное средство может стать причиной пожара при эксплуатации на бездорожье: мусор, скопившийся возле выхлопной системы или других нагретых частей двигателя, может воспламениться и, выпав, поджечь сухую траву. Избегайте езды по влажным участкам, по зарослям высокой травы, где может скапливаться мусор. Если вы едете по таким участкам, осмотрите и удалите весь мусор из двигателя и горячих точек.

Преследование диких животных во многих регионах незаконно. Животные могут погибнуть от истощения после погони за ними на моторизованном транспорте. Если вы встретили зверей на тропе, остановитесь и понаблюдайте за ними тихо и осторожно — это может стать одним из лучших воспоминаний в вашей жизни.

Соблюдайте правило: «что взял с собой, то и унеси». Не мусорите. Не разводите костры без разрешения, и только вдали от сухих мест. Опасности, которые вы можете создать на тропе, могут причинить травмы другим или вам самим, даже в самые неподходящие моменты.

Уважайте сельскохозяйственные угодья. Всегда получайте разрешение землевладельца, прежде чем ехать по частной земле. Уважайте посевы, сельскохозяйственных животных и границы участков. Если вы подъехали к закрытым воротам, закройте их за собой.

И наконец, не загрязняйте ручьи, озера или реки и не модифицируйте двигатель или выхлопную систему, а также не удаляйте какие-либо их компоненты.

ЕЗДА ПО БЕЗДОРОЖЬЮ

Сама природа езды по бездорожью опасна. Любая местность, специально для движения транспортных средств, представляет собой неотъемлемую опасность, поскольку состав грунта и крутизна склонов непредсказуемы. Сама местность представляет собой постоянный элемент опасности, который должен быть осознанно принят любым, кто решается на её преодоление.

Водитель, управляющий транспортным средством на бездорожье, всегда должен проявлять максимальную осторожность при выборе наиболее безопасного пути и внимательно следить за местностью перед собой. Ни в коем случае нельзя управлять транспортным средством лицу, не полностью знакомому с инструкциями по вождению, применимыми к данному транспортному средству, а также нельзя управлять им на крутых или опасных участках местности.

ОБЩИЕ МЕРЫ ПРЕДОСТОРОЖНОСТИ ПРИ ЭКСПЛУАТАЦИИ И ТЕХНИКЕ БЕЗОПАСНОСТИ

Осторожность, опыт и навыки вождения являются лучшими мерами предосторожности против опас-

ности при эксплуатации снегоболотохода.

Всякий раз, когда есть малейшее сомнение в том, что транспортное средство может безопасно преодолеть препятствие или конкретный участок местности, выбирайте альтернативный маршрут.

В условиях бездорожья важны мощность и тяговое усилие, а не скорость. Никогда не двигайтесь быстрее, чем позволяют видимость, и ваш опыт.

Постоянно следите за местностью впереди на предмет внезапных изменений склонов или пн , которые могут привести к потере устойчивости и, как следствие, к опрокидыванию.

Никогда не управляйте транспортным средством, если органы управления неисправны.

ДВИЖЕНИЕ ЗАДНИМ ХОДОМ

При движении задним ходом убедитесь, что на пути позади транспортного средства нет людей или препятствий. Двигайтесь медленно и избегайте резких поворотов.

Рекомендуем сидеть на снегоболотоходе при движении задним ходом. Избегайте стояния. Ваш вес может сместиться вперед, упираясь в рычаг газа, что может привести к неожиданному ускорению.

СПУСК С ГОРЫ

Настоящее транспортное средство может подниматься по более крутым склонам, чем спуск. Поэтому важно убедиться, что существует безопасный маршрут для спуска со склона, прежде чем подниматься по нему. Замедление при движении по скользкому спуску может привести к «подпрыгиванию» транспортного средства. Поддерживайте постоянную скорость и/или слегка ускорьтесь, чтобы восстановить контроль.

ДВИЖЕНИЕ ВДОЛЬ ГОРЫ

По возможности следует избегать такой операции. При необходимости делайте это с особой осторожностью. Боковой подъем на крутых склонах может привести к опрокидыванию. Кроме того, скользкие или рыхлые поверхности могут привести к неконтролируемому боковому скольжению. Не пытайтесь повернуть

снегоболотоход под уклон. Избегайте любых предметов или углублений, которые будут усиливать подъем одной стороны снегоболотохода выше другой, вызывая тем самым опрокидывание.

ПРЫЖКИ С ОТВЕСНЫХ ПРЕПЯТСТВИЙ

При наезде на спуск (обрыв) транспортное средство может «сесть на днище» и, как правило, остановиться — независимо от того, передние или задние колёса наехали на препятствие. Если обрыв крутой или глубокий, машина может клюнуть носом и опрокинуться.



ВНИМАНИЕ

Избегайте отвесных препятствий. Развернитесь и выберите альтернативный маршрут.

ЕЗДА ПО ЗАСНЕЖЕННЫМ ПОВЕРХНОСТЯМ

При проведении осмотра перед поездкой обратите особое внимание на места на снегоболотоходе, где скопления снега и/или льда могут препятствовать видимости заднего фонаря и отражателей, забивать вентиляционные отверстия, блокировать радиатор и вентилятор, а также мешать движению рычагов управления, переключателей и педали

тормоза. Прежде чем начать движение на своем снегоболотоходе проверьте рулевое управление, рычаг газа и тормоза, а также педали на отсутствие помех в работе.

Всякий раз, когда снегоболотоход едет по заснеженной дороге, сцепление шин снижается, что приводит к тому, что транспортное средство по-разному реагирует на управляющие воздействия пользователя. На поверхностях с плохим сцеплением реакция рулевого управления не такая четкая и точная, тормозной путь удлинится, а ускорение становится вялым. Сбавьте скорость и не нажимайте на курок газа. Это приведет только к пробуксовке шин. Избегайте резкого торможения. Это, возможно, приведет к прямолинейному скольжению снегоболотохода. Опять же, лучший совет — безопасно снизить скорость, ожидать маневр, чтобы дать себе время и дистанцию, чтобы восстановить полный контроль над снегоболотоходом, прежде чем он выйдет из-под вашего контроля.

При движении на снегоболотоходе по рыхлой заснеженной поверхности снежная пыль будет подниматься в результате движения снегоболотохода и накапливаться или таять на некоторых открытых частях, включая вращающиеся детали, такие как тормозные диски. Вода, снег или лед могут повлиять

на время отклика тормозной системы вашего снегоболотохода. Даже если не требуется снижать скорость, притормаживайте время от времени, чтобы предотвратить скопление льда или снега, а также чтобы подсушить тормозные колодки и диски. Делая это в дорожных ситуациях с низким риском, вы будете проверять уровень сцепления с дорогой и следить за тем, как снегоболотоход реагирует на ваши команды управления. Всегда следите за тем, чтобы педаль тормоза, подножки, рычаги тормоза и дроссельной заслонки не были покрыты снегом и льдом. Вытирайте снег с сиденья, рукояток, фар, задних фонарей и отражателей.

Глубина снежного покрова может скрывать камни, пни или другие предметы. Мокрая снежная каша может снегоболотоходом, так как он увязнет или полностью потеряет сцепление с дорогой. Смотрите далеко вперед и всегда внимательно следите за любыми видимыми признаками, которые могут указывать на наличие таких препятствий. В случае сомнений держитесь подальше. Избегайте движения по замерзшим водоемам, пока не убедитесь что лед надежно держит снегоболотоход, его водителя и груз. Помните, что толщины льда может быть достаточно, чтобы выдержать снегоход, но не снегоболотоход идентичного веса из-за меньшей

площади поверхности четырех пятен контакта шин по сравнению с гусеницей и лыжами снегохода.

Чтобы обеспечить максимальный комфорт и избежать обморожения, всегда надевайте одежду и защитное снаряжение, соответствующие погодным условиям. В конце каждой поездки рекомендуется очищать кузов и все движущиеся компоненты (тормоза, компоненты рулевого управления, трансмиссии, органы управления, вентилятор радиатора и т. д.) от любых скоплений снега, льда и грязи. Мокрый снег превратится в лед во время стоянки, и его будет сложнее удалить при следующем осмотре перед поездкой.

ТЕХНИКА ЕЗДЫ

Слишком быстрая езда может привести к травме. Нажимайте на газ только в той мере, в какой это безопасно. Статистика показывает, что аварии и травмы обычно происходят на высоких скоростях при поворотах. Всегда помните, что это транспортное средство тяжелое! Один только его вес может заманить вас в ловушку, если оно упадет и придавит.

Это транспортное средство не предназначено для прыжков и не может полностью поглотить высокую энергию удара, возникающую во время прыжка. Выполнение езды задним ходом может привести к

тому, что транспортное средство перевернется на вас. Обе практики сопряжены с высоким риском для здоровья и их следует избегать в любое время.

Для поддержания надлежащего контроля настоятельно рекомендуется держать руки на руле и в пределах легкой досягаемости от всех органов управления. То же самое относится и к вашим ногам. Чтобы свести к минимуму возможность травмы ноги или ступни, всегда держите ноги на подножках. Не направляйте пальцы ног наружу и не вытягивайте ступни для облегчения поворота, так как они могут зацепиться за проходящие препятствия или могут войти в контакт с колесами.

Всегда используйте правильную технику вождения, чтобы избежать опрокидывания снегоболотохода на холмах и пересеченной местности, а также на поворотах.

Несмотря на то, что на этом транспортном средстве имеется соответствующая система подвески, в условиях «стиральной доски» или пересеченной местности вы будете чувствовать себя некомфортно и даже можете получить травму спины. Лучше в такие моменты привстать и позволить вашим согнутым ногам поглотить часть энергии удара.

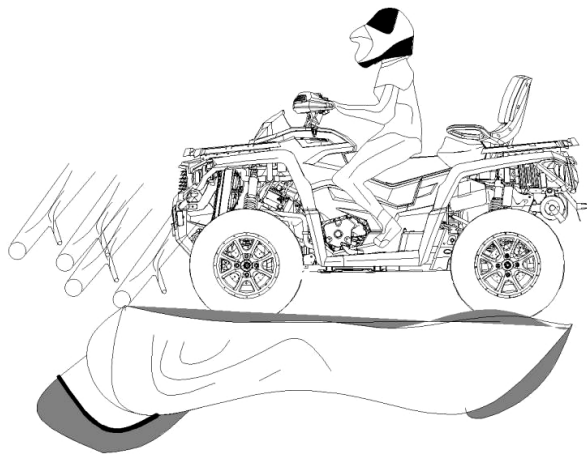

Вода может также быть опасностью. Если она слишком глубокая, транспортное средство может «поплыть» и опрокинуться. Прежде чем пытаться пересечь воду, проверьте глубину воды и течение. Уровень воды не должен быть выше . Остерегайтесь скользких поверхностей, таких как камни, трава, бревна и т.д. как в воде, так и на ее берегу. Может произойти потеря тяги. Не пытайтесь въехать в воду на большой скорости. Вода будет действовать как тормоз и может сбросить вас с транспортного средства. Вода повлияет на тормозную способность вашего снегоболотохода. Убедитесь, что вы просушили тормоза, нажимая их несколько раз после того, как покинете воду.

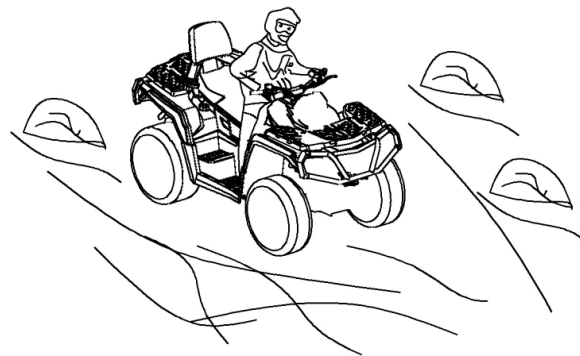

Возле воды можно встретить ил или болотистую местность. Будьте готовы к внезапным ямам или изменениям глубины. Точно также будьте осторожны с такими опасностями как камни, бревна и т.д., частично покрытыми растительностью.

Если ваш маршрут проходит по замерзшим водным путям, убедитесь, что лед достаточно толстый и крепкий, чтобы выдержать общий вес вас, снегоболотохода и груза. Всегда будьте бдительны на открытой воде, это верный признак того, что толщина льда будет меняться. Если вы сомневаетесь, не пытайтесь пересечь.

Лед также влияет на управляемость снегоболотохода. Притормозите и не выжимайте полностью газ. Это приведет только к пробуксовке шин и возможному опрокидыванию. Избегайте резкого торможения.

Это опять же может привести к неконтролируемому скольжению и опрокидыванию. Следует всегда избегать слякоти, поскольку она может заблокировать работу или органы управления транспортным средством.

Езда по снегу может снизить эффективность тормозов. Безопасно снизьте скорость и обеспечьте большее расстояние для торможения. Простой сброс газа на скользкой поверхности, может быть эффективнее для торможения, чем тормоза. Брызги мокрого снега могут привести к обледенению компонентов тормозной системы и органов управления. Регулярно нажимайте на тормоз, чтобы предотвратить скопление льда или снега. См. раздел ОБЩИЕ МЕРЫ ПРЕДОСТОРОЖНОСТИ ПРИ ЭКСПЛУАТАЦИИ И БЕЗОПАСНОСТИ в этом подразделе для получения более подробной информации о езде по заснеженным поверхностям.

Езда по песку, песчаным дюнам или снегу — еще один уникальный опыт, но есть некоторые основные меры предосторожности, которые следует соблюдать. Мокрый, глубокий или мелкий песок/снег могут привести к потере сцепления с дорогой и вызвать скольжение, падение или увязание снегоболотохода. Если это произойдет, поищите более прочный участок поверхности. Опять же, лучший совет — снизить скорость и быть бдительным.



При движении по песчаным дюнам рекомендуется оборудовать снегоболотоход флажком безопасности антенного типа. Это поможет сделать ваше местоположение более заметным для других над следующей песчаной дюной. Двигайтесь осторожно, если увидите впереди еще один флажок безопасности, чтобы избежать столкновения с другим транспортным средством. Поскольку сигнальный флажок антенного типа может зацепиться за ваше тело и отскочить, если его зацепить, не используйте его в местах с низко висящими ветвями или препятствиями.

Езда по рыхлым камням или гравию очень похожа на езду по льду. Они будут влиять на управление снегоболотохода, что может привести к его скольжению и опрокидыванию, особенно на высоких скоростях. Кроме того, это может повлиять

на тормозной путь. Помните, что пробуксовка колес может привести к тому, что камни, выброшенные из-под колес, попадут в водителя, следующего за вами. Никогда не делайте этого намеренно.

Если вы попали в занос, может помочь поворот руля в направлении заноса, пока вы не восстановите контроль. Никогда не блокируйте колеса.

Уважайте и следуйте всем указаниям на . Они установлены для того, чтобы помочь вам и другим.

Препятствия на следует преодолевать с осторожностью. К ним относятся рыхлые породы, поваленные деревья, скользкие поверхности, заборы, столбы, насыпи и углубления. Вы должны избегать их, когда это возможно. Помните, что некоторые препятствия слишком велики или опасны для преодоления, и их следует избегать. Небольшие камни или упавшие деревья можно безопасно преодолевать, подходя под углом 90°. Встаньте на подножки, согнув колени. Регулируйте скорость, не теряя импульса, и не давите на газ. Крепко держите руль. Переместите вес тела назад и продолжайте. Не пытайтесь оторвать передние колеса снегоболотохода от земли.

Учтите, что объект может быть скользким или смещаться во время перехода.

При движении по холмам или склонам очень важны

две вещи. Будьте готовы к скользким поверхностям, вариациям рельефа и препятствиям и используйте правильное положение тела.

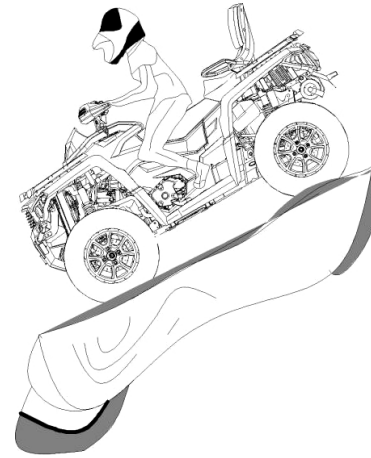

СКОРОСТНОЙ СПУСК

Держите вес тела сзади. Оставайтесь на месте. Нажимайте на тормоз постепенно, чтобы предотвратить занос. Не спускайтесь вниз по склону, используя только компрессию двигателя или нейтральную передачу.

Снижение скорости при движении по скользкому спуску может привести к тому, что снегоболотоход начнет скользить и его занесет. Поддерживайте

постоянную скорость и/или немного ускорьтесь, чтобы восстановить контроль. Старайтесь избегать крутых подъемов. Если вы не будете осторожны, то можете перевернуться на спуске с холма.

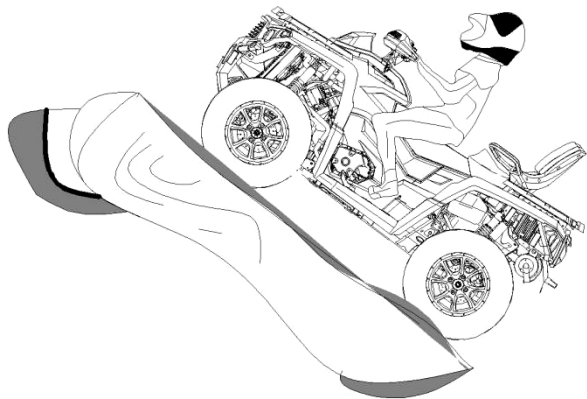

ПОДЪЕМ В ГОРУ

Прежде чем пытаться взобраться на холм, помните о следующем. Подъем в гору должен выполняться только опытными пользователями. Начните с пологих склонов. Всегда двигайтесь прямо вверх по склону и переносите вес тела вперед к вершине холма. Держите ноги на подножках, переключите снегоболотоход на пониженную передачу и ускорьтесь, прежде чем начать подъем. Старайтесь поддерживать постоянную скорость и легко нажимайте на курок

газа (рычаг дроссельной заслонки), чтобы избежать ускорения. Резкий уклон или изменение рельефа, или проворачивание одного колеса о препятствие может сильно повлиять на устойчивость, так как оно приподнимет переднюю часть снегоболотохода, увеличивая риск опрокидывания. Некоторые холмы слишком круты, чтобы безопасно остановиться после неудачной попытки восхождения.

Старайтесь избегать крутых подъемов.

Если вы не будете осторожны, вы можете опрокинуться, поднимаясь в гору. Если холм слишком крутой, и вы не можете двигаться дальше или снегоболотоход начинает катиться назад, нажмите на тормоз, стараясь не скользить. Спешитесь, затем выполните поворот (идя назад рядом с транспортным средством по склону холма и, держа руку на тормозном рычаге, медленно отведите заднюю часть снегоболотохода назад к вершине холма, а затем двигайтесь вниз по склону). Всегда идите или спешивайтесь с верхней стороны склона, держась подальше от снегоболотохода и его вращающихся колес. Не пытайтесь удерживать снегоболотоход, если он начинает опрокидываться. Не проезжайте через гребень холма на высокой скорости. Могут существовать препятствия, в том числе резкие обрывы.

ВАЖНЫЕ ПРЕДУПРЕЖДАЮЩИЕ НАКЛЕЙКИ НА СНЕГОБОЛОТОХОДЕ

Настоящее транспортное средство снабжено наклейками и этикетками, содержащими важную информацию по технике безопасности.

Каждый, кто будет управлять этим транспортным средством, должен прочитать и понять эту информацию перед поездкой.

ИДЕНТИФИКАЦИОННЫЕ НОМЕРА ДВИГАТЕЛЯ И ТРАНСПОРТНОГО СРЕДСТВА

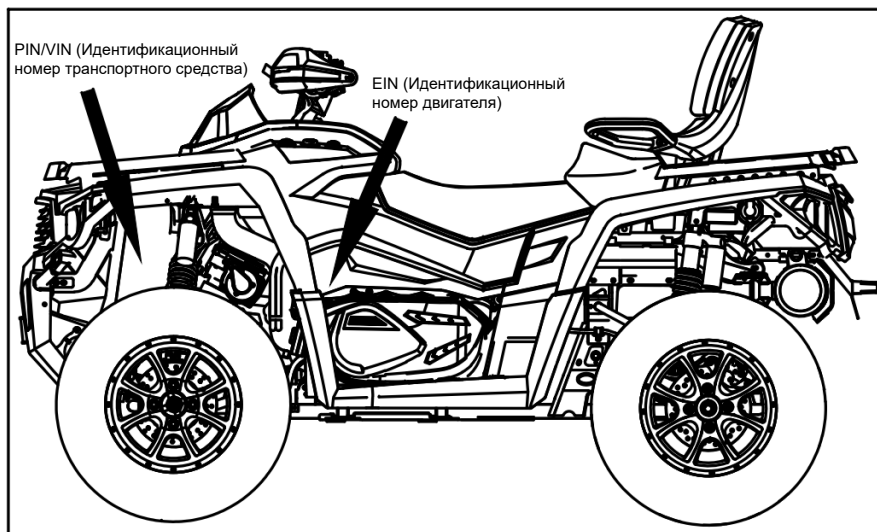

СТАНДАРТ-ATV650/800/1000 PATHCROSS / PATHCROSS MAX с длинной колесной базой

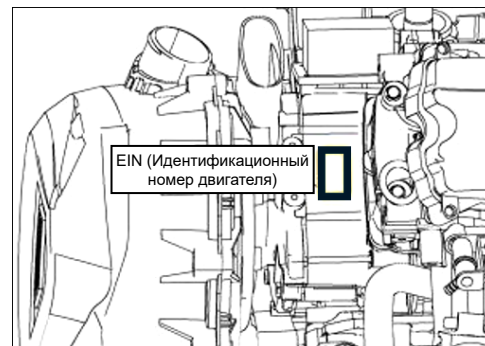
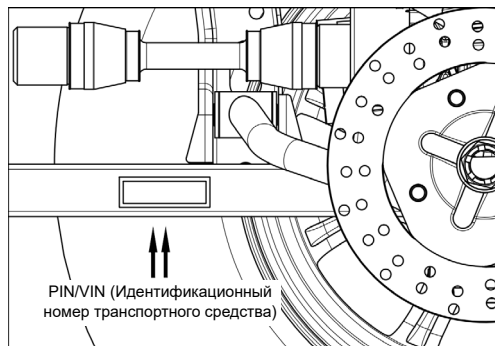

СТАНДАРТ

1. *EIN (идентификационный номер двигателя — расположен на левой стороне/под картером).*
2. *PIN/VIN (идентификационный номер транспортного средства — расположен на правой стороне/в передней части над рамой).*

ПРЕДУПРЕЖДАЮЩИЕ НАКЛЕЙКИ ПО БЕЗОПАСНОЙ ЭКСПЛУАТАЦИИ СНЕГОБОЛОТОХОДА

Прочтите и поймите все предупреждающие наклейки на снегоболотоходе. Эти наклейки приклеиваются к вашему транспортному средству для обеспечения безопасности водителя или пассажиров.

Наклейки по безопасной эксплуатации на транспортном средстве следует рассматривать как неотъемлемую часть транспортного средства. Если наклейка утеряна или повреждена, обратитесь к авторизованному дилеру для замены.

ПРИМЕЧАНИЕ: В случае каких-либо различий между данным руководством и наклейками на снегоболотоходе, наклейка по безопасной эксплуатации на снегоболотоходе имеет приоритет над информацией в данном руководстве.

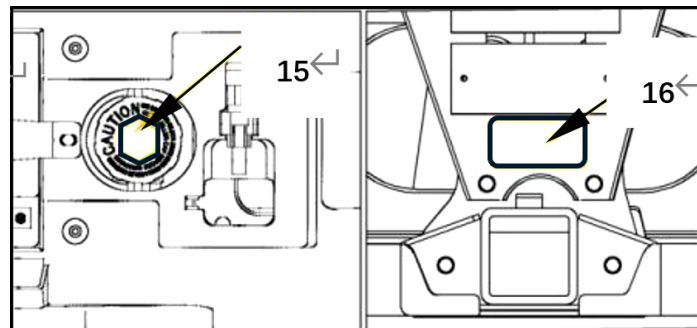
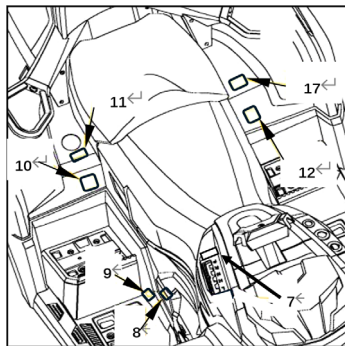
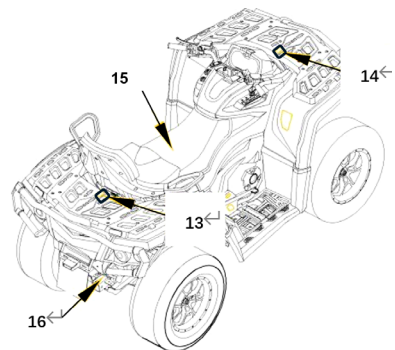
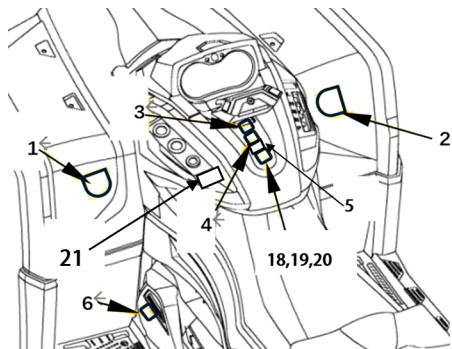



Наклейка 1



Наклейка 2

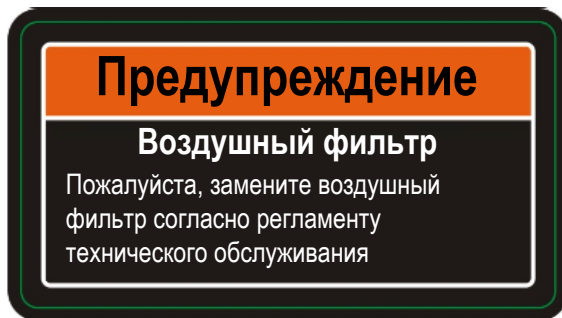

Наклейка 3

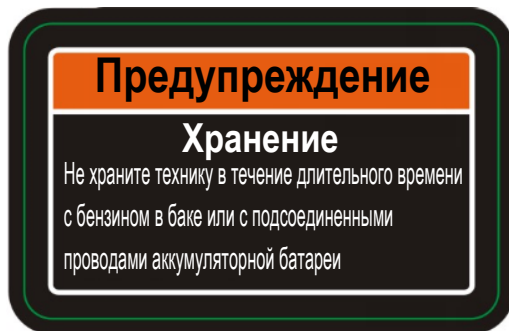

Наклейка 4



Наклейка 5

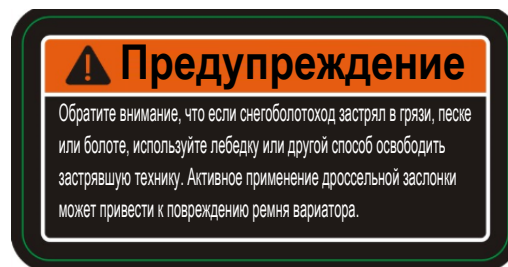

Наклейка 6



Наклейка 7



Наклейка 9

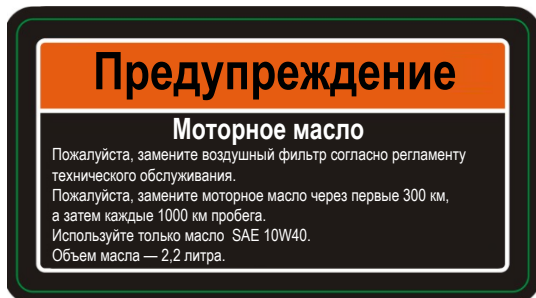

Наклейка 8

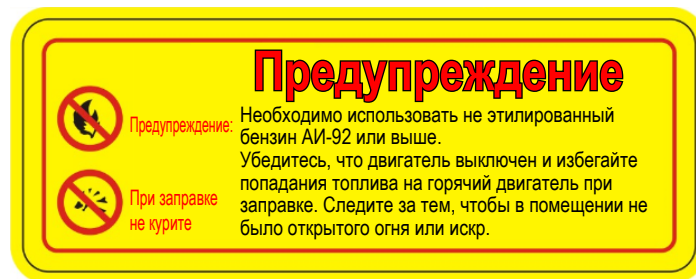

Наклейка 10

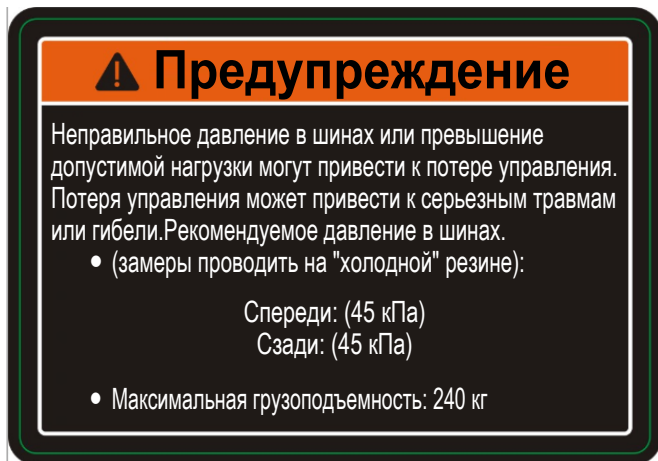

Наклейка 11

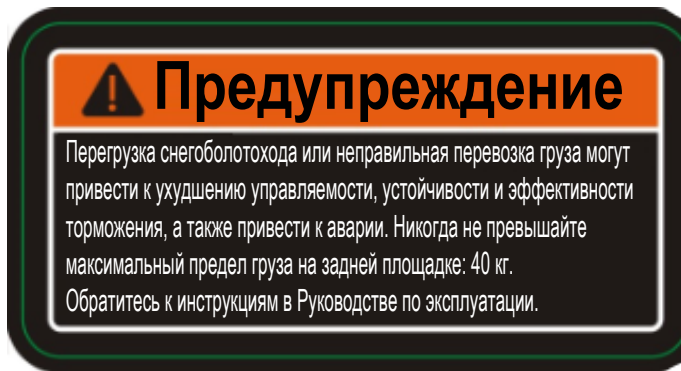

Наклейка 12



Наклейка 13

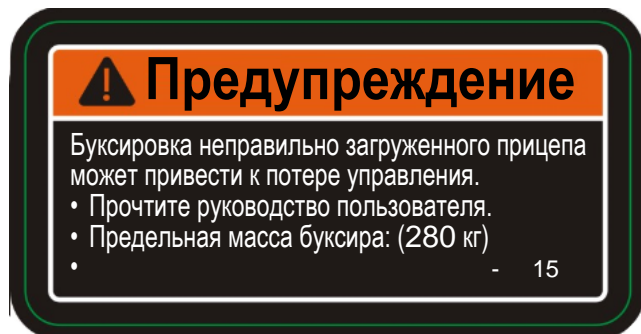

Наклейка 14

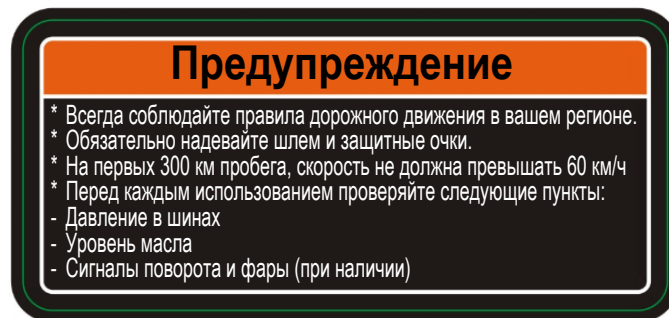

Наклейка 16



Наклейка 15

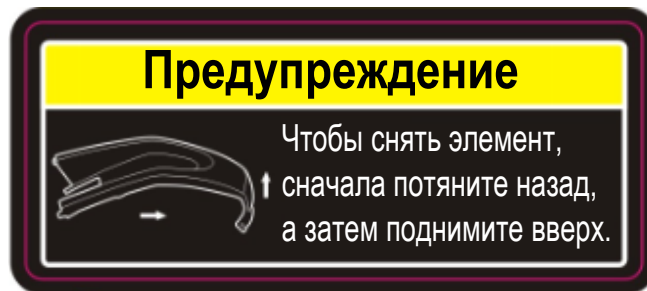

Наклейка 17

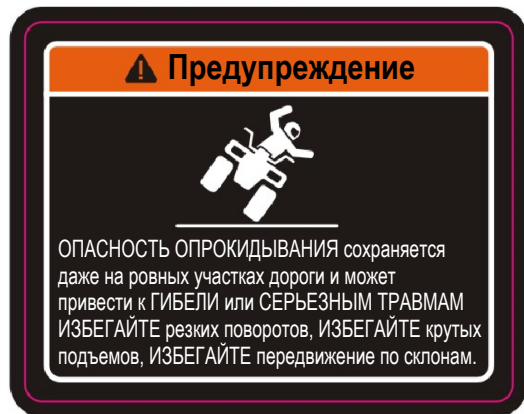

Наклейка 18



Наклейка 19

ОПИСАНИЕ И ИДЕНТИФИКАЦИЯ ТРАНСПОРТНОГО СРЕДСТВА

ПРИМЕЧАНИЕ: Некоторые элементы управления / инструменты / оборудование не являются базовыми (поставляются опционально).

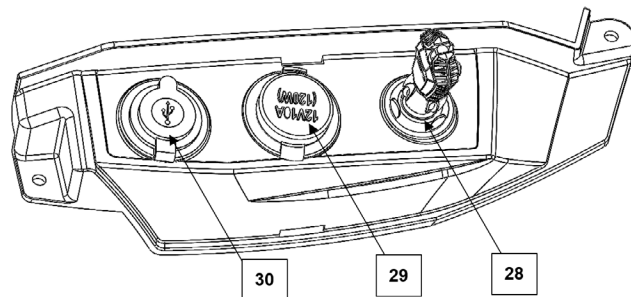
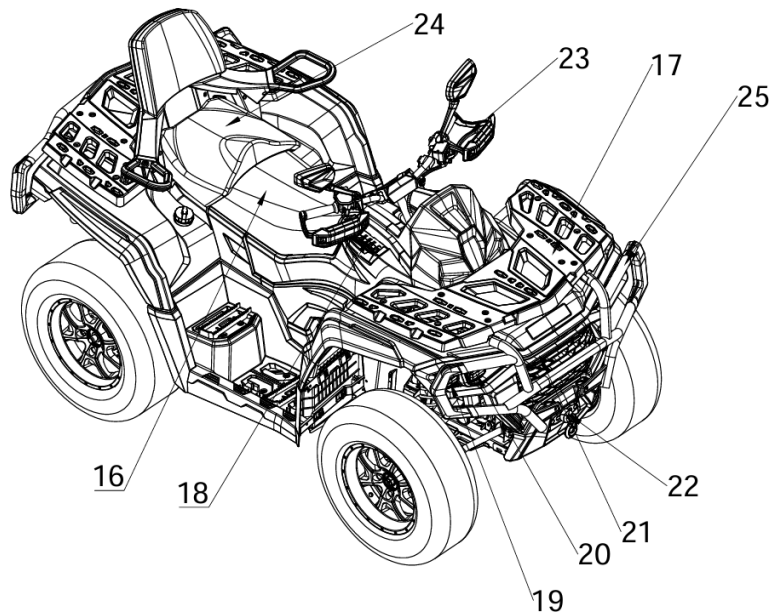
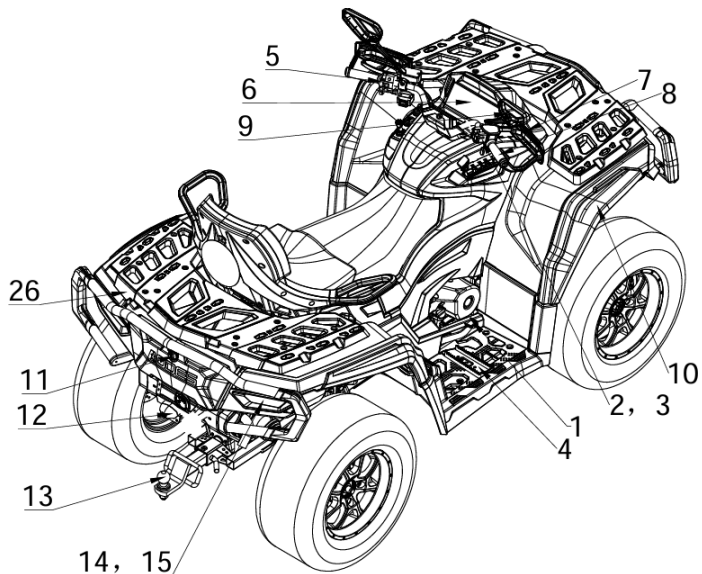

(1) Педаль тормоза

Педаль тормоза расположена с правой стороны снегоболотохода. Когда педаль тормоза нажата и используется задний тормоз, снегоболотоход будет постепенно замедляться.

После отпущения педаль тормоза автоматически вернется в нормальное состояние.

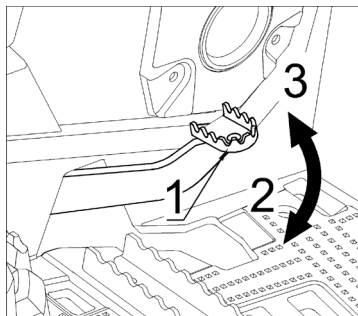
**СОСТОЯНИЕ**

1. Педаль тормоза
2. Замедлить
3. Нормальное состояние

(2) Режим 2WD/4WD

Переключатель режимов 2WD/4WD расположен с правой стороны руля. Этот переключатель позволяет выбирать между режимами 2WD и 4WD, когда снегоболотоход остановлен.

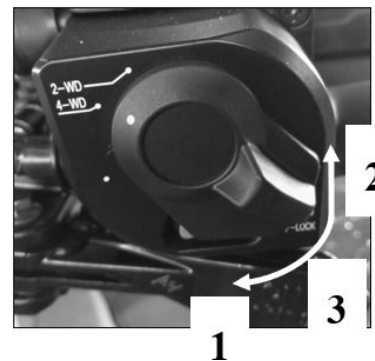
**СОСТОЯНИЕ**

1. Рычаг
2. Режим 4WD
3. Режим 2WD

ПРИМЕЧАНИЕ: После транспортного средства используйте переключатель режимов 2WD/4WD (включен или выключен). При движении использование переключателя может привести к механическим повреждениям.

ПРИМЕЧАНИЕ: Если задние колеса , отпустите педаль газа и дождитесь, пока двигатель вернется в режим холостого хода, прежде чем выбрать режим полного привода.

Режим 4WD

При перемещении рычага включается режим полного привода.



Режим 2WD

При перемещении рычага включается режим 2WD.



(3) Рычаг дроссельной заслонки

Рычаг дроссельной заслонки расположен с правой стороны руля.

(1)

При отпускании скорость постепенно снижается, и двигатель автоматически возвращается в режим холостого хода.



(4) Подножки

Зубчатые подножки расположены слева и справа возле двигателя.

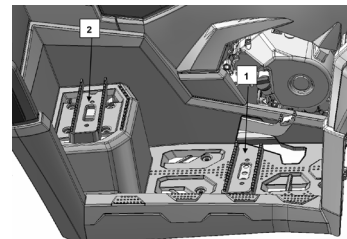

1. Подножки водителя
2. Подножки пассажира

ПРИМЕЧАНИЕ: Водитель и пассажир должны постоянно держать обе ноги на подножках во время движения транспортного средства.

(5) Многофункциональный переключатель

Многофункциональный переключатель расположен на левой стороне руля.



СОСТОЯНИЕ

1. Переключатель фар
2. Кнопка Запуск
3. Переключатель указателей поворота
- 4.
5. Звуковой сигнал
6. Кнопка аварийной сигнализации
7. Руль

(1) Переключатель фар

Установите переключатель в положение  чтобы включить ближний свет и задние фонари.

Установите переключатель в положение  чтобы включить дальний свет и задние фонари.

(2)

Сначала убедитесь, что рычаг переключения передач находится в положении Р или N, а выключатель аварийной остановки в положении «RUN», затем поверните ключ в положение «ON», после чего нажмите кнопку запуска двигателя; отпустите эту кнопку, когда двигатель запустится.

- Не включайте электрический стартер более чем на пять секунд, в противном случае возможно повреждение стартера. Подождите не менее 5 секунд между каждым включением электростартера, чтобы дать ему остыть.
- Не нажимайте кнопку запуска при работающем двигателе, это может привести к повреждению электростартера.

(3) Переключатель указателей поворота

Находится под кнопкой запуска. Нажмите влево, чтобы включить левый указатель поворота, и нажмите вправо, чтобы включить правый указатель поворота. Чтобы отключить указатель поворота, переведите переключатель обратно в среднее положение.

(4)

(5) Звуковой сигнал

Используйте кнопку звукового сигнала чтобы избежать дорожно-транспортных происшествий.

(6) Кнопка аварийной сигнализации

Используется, когда транспортное средство неподвижно, для обозначения того, что оно временно препятствует движению транспорта.

(6) Многофункциональный дисплей

Данный снегоболотоход оборудован 10,25-дюймовым TFT-дисплеем.

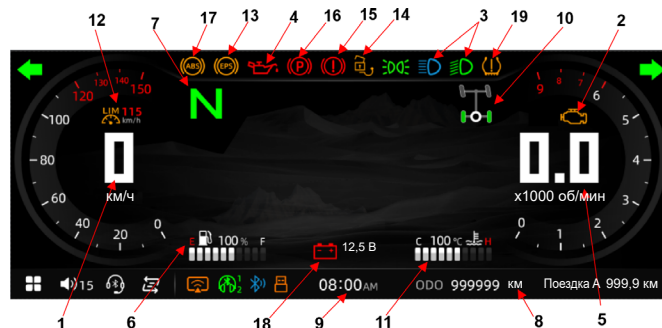

1. Индикатор
2. Индикатор неисправности двигателя.
3. Индикатор включения фар.
4. Индикатор масла.
5. Индикатор оборотов двигателя.
6. Индикатор уровня топлива.
7. Индикатор передачи.
8. Индикатор пробега
9. Индикатор времени.
10. Индикатор режима привода 2WD/4WD.
11. Индикатор температуры двигателя.
12. Индикатор ограничения скорости.
13. Индикатор системы усилителя руля
14. Индикатор подключения прицепа.
15. Индикатор неисправности тормозной системы (Функция может быть не активна в зависимости от комплектации.).
- 16.

17. Индикатор *ABS*.

18. Индикатор напряжения аккумуляторной батареи.

19. Индикатор давления в шинах ()

(1) Индикатор

Показатель скорости будет отображаться и обновляться синхронно при переключении между км/ч и мильями в час в единицах измерения шагомера.

(2) Индикатор неисправности двигателя



После установки ключа ЦСБ в положение «включено» индикатор должен загореться и немедленно погаснуть после запуска двигателя. Если индикатор горит во время работы двигателя, это указывает на ошибку в системе.

При обнаружении неисправности каких-либо электрокомпонентов двигателя загорается индикатор неисправности двигателя, транспортное средство продолжает работать, но ходовые качества могут ухудшиться, что указывает на необходимость ремонта.

(3) Индикатор включения фар



(4) Индикатор

масла



Когда этот индикатор горит, это означает низкое давление масла.

ВНИМАНИЕ: Если индикатор не гаснет сразу после запуска двигателя, немедленно заглушите двигатель. Проверьте уровень моторного масла. При необходимости долейте. Если уровень масла в норме, обратитесь к авторизованному дилеру. Не используйте транспортное средство до устранения неисправности.

(5) Индикатор оборотов двигателя

Отображает текущую частоту вращения двигателя транспортного средства. Диапазон отображения: 0–9000 об/мин.

(6) Индикатор уровня топлива

отображает текущий уровень топлива транспортного средства. Диапазон отображения: от 0 до 10 ячеек. 0 ячеек означает отсутствие топлива; 10 ячеек — полный бак.

Когда оставшийся уровень топлива низкий (1 ячейка), значок сигнализации о низком уровне топлива постоянно горит, а шкала становится красной. Если на индикаторе уровня топлива одновременно отображается значок топлива и мигают 10 белых полосок шкалы (с частотой 1 Гц или 2 Гц), это указывает на неисправность сигнала уровня топлива (обрыв цепи или короткое замыкание).

(7) Индикатор передачи

На этом дисплее отображается положение передач коробки передач: L/H/N/R/P.

(8) Индикатор пробега



ODO 999999 KM

Показания одометра: отображает общий пробег транспортного средства в режиме реального времени. Диапазон отображения: 0~999999 км. При достижении максимального отображаемого пробега в 999999 км показания автоматически обнуляются, и начисление пробега возобновится.



Trip A 999,9 KM

Показания счетчика пробега поездки А: отображает накопленный пробег транспортного средства. Диапазон отображения: 0 - 999,9 км. При достижении максимального отображаемого пробега в 999,9 км счетчик автоматически обнуляется, и накопление пробега возобновляется.

Поддерживается ручной сброс путем длительного нажатия на область "TRIP A ***" в течение 3 секунд. Нажмите  чтобы изменить интерфейс счетчика пробега на следующий:



Trip B 999,9 KM

Показания пробега поездки В: отображает пробег транспортного средства за один заезд. Диапазон отображения: 0~999,9 км. При достижении максимального отображаемого пробега в 999,9 км он автоматически обнуляется, и начинается накопление пробега. После каждого включения питания дисплей обнуляется.

Ручной сброс показаний пробега по маршруту В: поддерживается ручной сброс путем длительного нажатия на область "TRIP В ****" в течение 3 секунд.

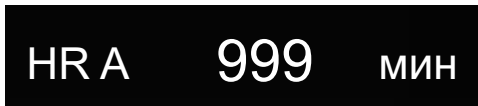

Время работы двигателя: отображает суммарную продолжительность работы после запуска двигателя снегоболотохода. Диапазон отображения: 0–999 минут. При достижении максимальной продолжительности отображения в 999 минут счетчик автоматически обнуляется и начинает начисление заново.

Ручной сброс времени работы двигателя: поддерживается ручной сброс путем длительного нажатия на область «HR A ****» в течение 3 секунд.

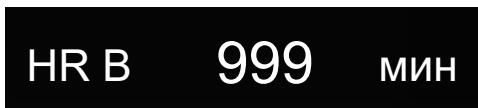

Время HR B: Отображает продолжительность одного заезда после запуска двигателя снегоболотохода. Диапазон отображения: 0–999 минут. При достижении максимальной продолжительности отображения в 999 минут индикатор автоматически обнуляется и возобновляет накопление. Индикатор обнуляется каждый раз при повторном подключении питания.

Ручной сброс времени HR B: Поддерживается ручной сброс путем длительного нажатия на область «HR B ****» в течение 3 секунд.

(9) Индикатор времени

Часы: Отображение текущего времени.

Содержание дисплея: Час: Минута. Двоеточие мигает, указывая секунды.

(10) Индикатор 2WD/4WD и блокировки дифференциала



Блокировка дифференциала включена



Дифференциал работает

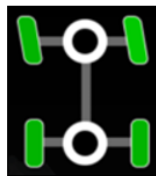

Передний дифференциал
Задний дифференциал



Блокировка переднего дифференциала
Задний дифференциал

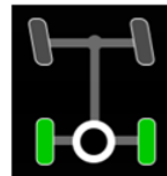

Передний привод отключён
Задний дифференциал



Передний дифференциал
Блокировка заднего дифференциала



Блокировка переднего дифференциала
Блокировка заднего дифференциала



Передний привод отключён
Блокировка заднего дифференциала

(11) Индикатор температуры двигателя



Датчик температуры охлаждающей жидкости: отображает текущую температуру охлаждающей жидкости двигателя транспортного средства. Диапазон отображения: от 1 до 10 ячеек. Диапазон отображения значения температуры охлаждающей жидкости: от 45 до 115°C. Когда температура ниже 45°C, отображается «--». Когда температура выше 115°C, продолжает отображаться 115°C.

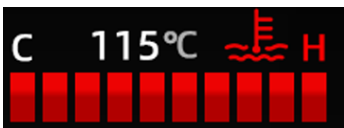

Если температура воды превышает 115°C, индикатор аварийной сигнализации о высокой температуре воды остаётся постоянно включённым, а шкала полностью отображается красным.



Когда на указателе температуры воды одновременно отображается значок температуры воды и мигают 10 белых полосок шкалы (с частотой 2 Гц), это указывает на неисправность сигнала температуры воды (короткое замыкание). Не используйте снегоболотоход до устранения неисправности.

(12) функция недоступна.

(13) Если усилитель руля работает некорректно, загорится индикаторная лампочка.

(14) Если прицеп , загорится индикаторная лампочка.

(15) Если тормозная система работает некорректно, загорится индикаторная лампочка.

(16) Если стояночный тормоз работает, загорится индикаторная лампочка.

(17) Если ABS работает некорректно, загорится индикаторная лампочка (если эта функция доступна).

(18) Значение напряжения и цвет индикатора будут меняться в зависимости от текущего напряжения в аккумуляторе.

Если выключатель зажигания находится в положении «ВКЛ». Индикатор горит красным цветом, это означает, что значение напряжения ниже 12,3 В. Если индикатор горит белым цветом, это означает, что значение напряжения выше 12,7 В. Если значение

напряжения находится в диапазоне от 12,3 В до 12,7 В, индикатор будет гореть цветом.

Если двигатель запущен, и значение напряжения выше 12,7 В, отображается текущее напряжение. Если значение напряжения находится в диапазоне от 12,3 до 12,7 В, отображается текущее напряжение. Если значение напряжения ниже 12,3 В, в течение первых 60 секунд отображается 12,3 В. Если в течение первых 60 секунд значение напряжения выше 12,3 В, отображается текущее напряжение, и время обнуляется. Если после 60 секунд значение напряжения остается ниже 12,3 В, отображается текущее напряжение, и индикатор горит красным цветом. Если значение напряжения выше 15,6 В, отображается текущее напряжение, и индикатор горит красным цветом и мигает с частотой 1 Гц.

Дополнительные инструкции



Индикатор поворота направо (ЗЕЛЕНЫЙ)

Когда этот индикатор мигает, это означает поворот направо.



Индикатор поворота налево (ЗЕЛЕНЫЙ)

Когда этот индикатор мигает, это означает поворот налево.

Звуковой сигнал: Звуковой сигнал срабатывает в зависимости от состояния транспортного средства.

Текстовые оповещения: Текстовые оповещения включают в себя:

Пункт	Текстовое оповещение
1	Сброс показаний пробега до техобслуживания
2	Стояночный тормоз

Сброс показаний пробега до техобслуживания:

Когда оставшийся пробег для технического обслуживания равен 0 км, появляется всплывающее окно с предложением выполнить сброс. Нажатие кнопки «Да» сбрасывает пробег для технического обслуживания; нажатие кнопки «Нет» не сбрасывает пробег (всплывающее окно отменяется), и всплывающее окно появится снова после перезагрузки устройства.

Системное сообщение

Сбросить оставшийся пробег до следующего технического обслуживания оставшийся пробег до 1000 км

Да

Нет

Системное сообщение



Стояночный тормоз не опущен!

НАСТРОЙКИ

Вход и выход из меню: Коснитесь выделенной области экрана, чтобы отобразить настройки меню.

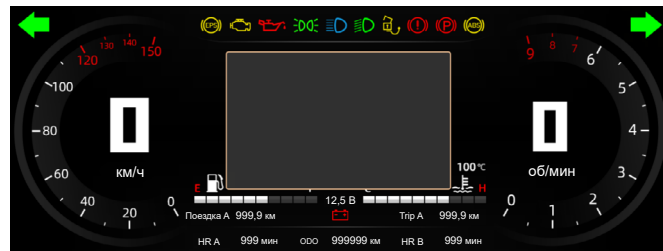

В выделенной области проведите пальцем вверх и вниз, чтобы перетащить меню.

Щелкните за пределами поля, чтобы выйти из меню.

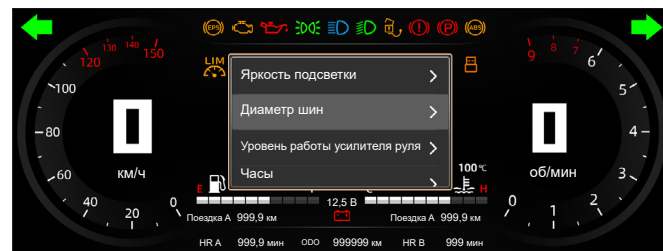

Подсветка: Режим регулировки подсветки, настройка значения яркости подсветки.

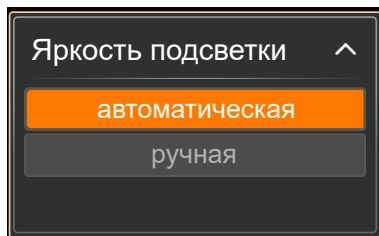

В автоматическом режиме яркость подсветки экрана переключается автоматически.

В ручном режиме диапазон регулировки яркости составляет: 1–100. 1 — самый темный, 100 — самый яркий.

В ручном режиме значения яркости подсветки при включении и выключении ближнего света можно устанавливать и запоминать отдельно.

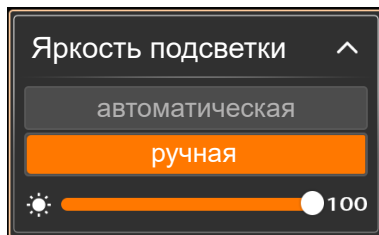

Диаметр шин: Вы можете задать диаметр шин. После установки он будет сохранен.

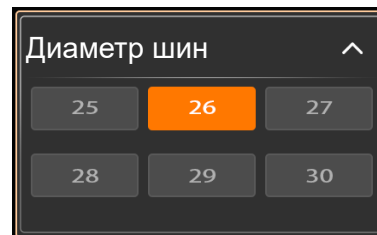

Уровень работы усилителя руля: Можно задать параметры работы усилителя руля. После установки они будут сохранены.

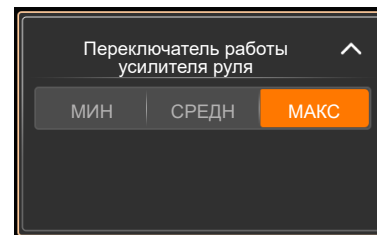

Часы: Установите и запомните режим работы часов (24-часовой формат, 12-часовой формат); отрегулируйте время.

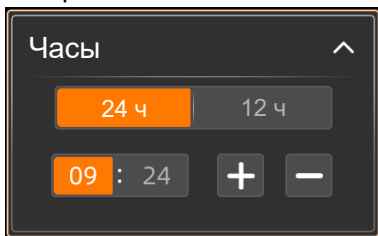

Язык: Настройки и память для китайского, английского или других языков.

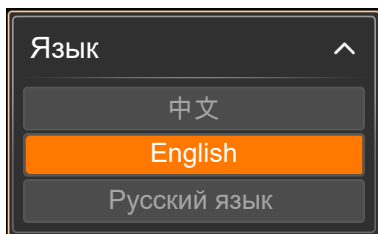

Единицы измерения: настройка и сохранение метрических и имперских единиц.

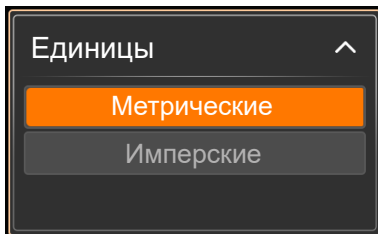

Код неисправности: При обнаружении конкретной неисправности снегоболотохода будет отображен соответствующий код.

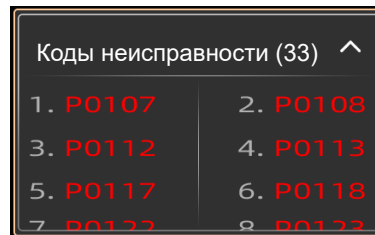

Информация о техническом обслуживании: отображает оставшийся пробег до следующего планового технического обслуживания. Напоминание о первом техническом обслуживании — через 300 км, а последующие — через 1000 км.

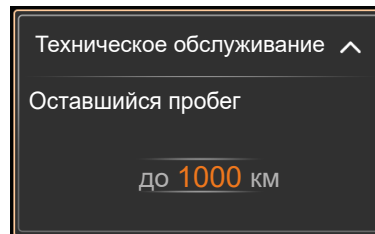

Информация о снегоболотоходе: Отображает общее время работы с момента запуска снегоболотохода.

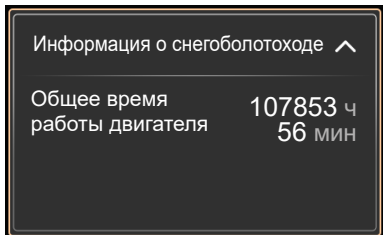

Версия: Отображает текущую версию программного обеспечения (MCU, APP) и версию аппаратного обеспечения (HW) прибора.

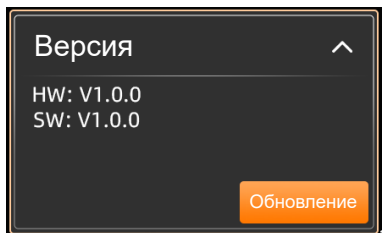

(7) Чехол на руль

Избегайте попадания воды и мусора внутрь руля и его повреждения.

(8) Электрический обогрев рукоятки руля (при наличии)

Электрический обогрев рукоятки руля является дополнительной опцией для данного транспортного средства. Это позволит сделать рукоятку руля более горячей зимой.

(9) Зеркало заднего вида

Наблюдайте за движением позади транспортного средства через зеркало заднего вида.

(10)

Крыло предотвращает царапины, защищает шины и улучшает проходимость. В качестве опции предлагается широкое пластиковое крыло.

(11) Задний

Удобное место для перевозки личных вещей. Задний багажный ящик оснащен поворотным замком.

**ВНИМАНИЕ**

При работающем двигателе всегда включайте положение ПАРКОВКА на рычаге переключения передач. Никогда не оставляйте тяжелые или незакрепленные хрупкие предметы в зоне хранения. Всегда защелкивайте крышку перед поездкой.

(12) Подсветка номерного знака (при наличии)

Подсветка номерного знака — это лампа, которая включается ночью или в темное время суток для освещения номерного знака.

(13)

50

(14) Задние стоп-сигналы

Основной цвет – красный, а при торможении - более яркий красный. Используются для оповещения транспорта сзади и предотвращения аварии.

(15) Сигнал поворота / аварийная сигнализация

Сигнал поворота является важным световым индикатором, который включается, когда

снегоболотоход поворачивает, чтобы привлечь внимание транспортных средств и пешеходов.

(16) Переднее сиденье**Снятие переднего сиденья**

Сдвиньте защелку вперед, осторожно приподнимая заднюю часть сиденья. Потяните сиденье назад. Продолжайте поднимать до тех пор, пока не сможете освободить переднее удерживающее устройство, затем полностью снимите сиденье.

Установка переднего сиденья

Вставьте передние выступы сиденья в крюк рамы. Когда сиденье встанет на свое место, плотно прижмите его к защелке.

ПРИМЕЧАНИЕ: Если вы хотите снять переднее сиденье, вам нужно сначала снять заднее сиденье (. 24).

Электрический обогрев передних сидений является дополнительной опцией в настоящем снегоболотоходе.

(17) Багажник

расположены на пластиковой обшивке. Багажники используются для перевозки оборудования и различных других грузов. Их ни в коем случае нельзя использовать для перевозки пассажиров. Передний багажник не предусмотрен на MUD PRO, ARMY, LTD.

(18) Рычаг переключения передач

Рычаг находится на правой стороне снегоболотохода рядом с рулевой колонкой.

ВНИМАНИЕ: Всегда полностью останавливайте снегоболотоход и нажимайте на тормоз перед перемещением рычага коробки передач.

**ВНИМАНИЕ**

Чтобы полностью изменить положение коробки передач, остановите снегоболотоход, затем переместите рычаг в нужное положение. Не прилагайте чрезмерных усилий к рычагу. Если переключение не удастся, плавно нажмите на газа и сразу же отпустите его, затем подождите, пока обороты двигателя не стабилизируются на холостом ходу, и попробуйте снова.

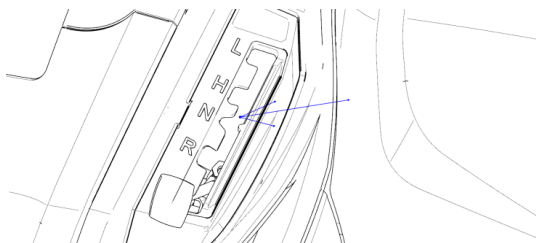
**P: Парковка**

В этом положении коробка передач блокируется, чтобы предотвратить движение снегоболотохода. Всегда используйте это положение коробки передач, когда паркуете снегоболотоход. В некоторых обстоятельствах может потребоваться раскачивать снегоболотоход вперед и назад, чтобы переместить шестерни в трансмиссии, чтобы включить парковку.

R: Реверс (задний ход)

Позволяет снегоболотоходу двигаться назад. Скорость в данном режиме ограничена.

N: Нейтральная передача

В этом положении трансмиссия отключается, позволяя транспортному средству двигаться свободно.

H: Повышенная передача (Вперед)

Выбирает диапазон высоких скоростей передачи в коробке передач. Это нормальный диапазон скоростей движения. Это позволяет снегоболотоходу развивать максимальную скорость.

L: Пониженная передача (Вперед)

Выбирает диапазон низких скоростей передачи в коробке передач. Это позволяет двигаться медленно с максимальной тягой и мощностью.

ПРИМЕЧАНИЕ:

(19) Фара (ближний свет)/указатель поворота

Ближний свет предназначен для ближнего освещения

(20) Фара (дальний свет)

3-5

Дальний свет может улучшить линию обзора и расширить поле зрения.

(21) (LED,

LED может улучшить линию обзора и расширить поле зрения.

(22) Лебедка

Лебедкой можно управлять с помощью переключателя управления лебедкой или беспроводного пульта дистанционного управления (если он имеется).

Переключатель управления лебедкой расположен под многофункциональным переключателем.

Чтобы выпустить трос, нажмите вниз переключатель управления лебедкой.

Чтобы смотать трос, нажмите вверх переключатель управления лебедкой.

ПРИМЕЧАНИЕ: Интенсивное использование лебедки может разрядить аккумулятор.

Следующие советы помогут снизить риск разрядки аккумулятора:

Рекомендуется оставлять снегоболотоход работать во время работы лебедки. Не снегоболотоход сразу после лебедки, чтобы дать аккумулятору зарядиться.

Также, при работе лебедкой более 30 секунд рекомендуется увеличить обороты двигателя до 3000 об/мин для увеличения мощности зарядки аккумулятора.

ПРИМЕЧАНИЕ: Перед увеличением оборотов двигателя убедитесь, что снегоболотоход находится в нейтральном положении (N).

Чтобы запустить снегоболотоход без запуска двигателя, см. раздел « . 89».

ОБЩИЕ МЕРЫ БЕЗОПАСНОСТИ ПРИ ИСПОЛЬЗОВАНИИ ЛЕБЕДКИ

ВНИМАНИЕ:

Опасность движущихся частей.

Во избежание серьезных травм и повреждения имущества:

Не используйте и не устанавливайте лебедку, не прочитав и не поняв данную инструкцию и «Основное руководство по технике работы с лебедкой».

Держите руки подальше от стального троса, крюка и отверстия направляющей во время работы и намотки. Используйте прилагаемый крюковой ремень для намотки стального троса.

Во время работы держитесь подальше от троса и груза. Держите других на расстоянии.

Перед началом работы проверьте установку лебедки и состояние троса.

Не используйте в качестве подъемника.

Не используйте для перемещения людей.

Не превышайте номинальную грузоподъемность лебедки.

Никогда не прикасайтесь к тросу или крюку, когда они находятся в натяжении.

Убедитесь, что выбранный вами анкер выдержит нагрузку.

Никогда не наматывайте трос обратно на себя. Используйте цепь-чокер или защиту ствола дерева на анкере.

Перед началом работы лебедки убедитесь, что удалены все элементы, которые могут помешать безопасному использованию лебедки.

Не торопитесь. Небрежная такелажная работа приводит к несчастным случаям.

Не выключайте муфту, если лебедка находится под нагрузкой или трос натянут.

ВНИМАНИЕ:

Во избежание травм и повреждения имущества:

- Не используйте лебедку для закрепления груза во время транспортировки.
- Не погружайте лебедку в воду.
- Не используйте лебедку для буксировки других транспортных средств. При работе с тросом надевайте толстые кожаные перчатки.
- Никогда не используйте лебедку с менее чем 5 витками троса вокруг барабана. Следует соблюдать осторожность, если транспортное средство привязано во время работы лебедки. Это может привести к повреждению рамы.

Перед началом работы лебедкой проверьте провод дистанционного управления на наличие повреждений. Передний роликовый кронштейн лебедки (алюминиевый корпус) направляет трос лебедки и предотвращает его износ.

(23) Рычаг тормоза

При нажатии левого тормозного рычага срабатывает тормозная система.

После отпускания тормозная ручка должна автоматически вернуться в исходное положение.

Эффект торможения пропорционален усилию, приложенному к рычагу.

ПРИМЕЧАНИЕ: Как и на других колесных транспортных средствах, вес снегоболотохода при торможении переносится на передние колеса. Для повышения эффективности торможения тормозная система распределяет большее тормозное усилие на передние колеса. Это влияет на управляемость снегоболотохода. Учитывайте это при торможении.



ВНИМАНИЕ

Перед тем как начать движение убедитесь, что стояночный тормоз снят. Движение на снегоболотоходе с постоянным давлением на тормозную систему может привести к ее повреждению, потере рабочих качеств и/или возгоранию.

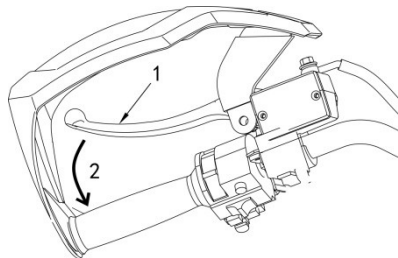

1. Рычаг тормоза
2. Задействовать тормоза

Стояночный тормоз

Рычаг стояночного тормоза расположен на левом тормозном рычаге. Блокировку тормоза следует активировать всякий раз, когда снегоболотоход находится на парковке.

1. Нажмите на тормозной рычаг.
2. Переместите рычаг стояночного тормоза вперед, чтобы активировать блокировку тормоза.

ПРИМЕЧАНИЕ: Рычаг стояночного тормоза можно установить в несколько положений.

ВНИМАНИЕ: При нажатии на рычаг стояночного тормоза убедитесь, что снегоболотоход надежно зафиксирован.

3. Чтобы разблокировать рычаг стояночного тормоза, просто сожмите рычаг тормоза. Он должен вернуться в исходное положение.



ВНИМАНИЕ

При выключенном двигателе всегда включайте стояночный тормоз, зафиксировав рычаг блокировки тормоза и переведя рычаг переключения передач в положение «PARK».

Нормальное положение

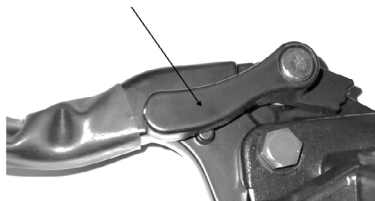

(24) Заднее сиденье

Заднее сиденье предназначено только для пассажира. Спинка поддерживает его спину во время поездки.

Ручки расположены с правой и левой стороны заднего сиденья. Пассажир должен крепко держаться за них во время движения снегоболотохода.

Снятие заднего сиденья

Возьмитесь за ручки, расположенные по бокам сиденья. Потяните защелку заднего сиденья или

красную стропу защелки вверх, чтобы освободить заднюю часть сиденья. Потяните сиденье прямо вверх, чтобы снять его. При установленном заднем багажном кофре, снятие сиденья возможно только при помощи красной стропы, установленной на защелку сиденья.

Установка заднего сиденья

Поднимите сиденье, пока не сможете вставить два выступа в трубы рамы. Когда сиденье встанет на место, сильно надавите на него, чтобы зафиксировать.

(25) Передний/задний бампер

Бампер расположен спереди или сзади снегоболотохода. Бампер способен поглощать энергию удара, защищая пешехода и транспортное средство в случае аварии.

(26) Светоотражатель

Два задних светоотражателя красного цвета. Светоотражатель обеспечивает четкое распознавание вашего транспортного средства другими водителями, что может предотвратить дорожно-транспортное происшествие.

(27) Набор инструментов

В набор инструментов входят, съемник маховика, крепежный инструмент, съемник ведущего колеса и инструмент для снятия сальника. Используйте инструменты для технического обслуживания транспортного средства.

(28) ()

Выключатель (контактное устройство) расположен на консоли.

Для эксплуатации снегоболотохода необходимо надежно подсоединить колпачок шнура к контактной поверхности выключателя.

Снятие колпачка шнура безопасности с выключателя приведет к остановке двигателя.



ЦСБ (цифровая система безопасности)

Колпачок страховочного шнура имеет встроенный ключ ЦСБ, который обеспечивает вам и вашему снегоболотоходу безопасность, эквивалентную обычному ключу замка зажигания.

Ключ ЦСБ содержит электронный чип, который имеет уникальный постоянно запоминаемый цифровой код. Если использовать другой страховочный шнур без ЦСБ, двигатель запустится.

Убедитесь, что колпачок страховочного шнура не забит грязью или снегом.



ВНИМАНИЕ

(29) Дополнительный разъем постоянного тока

Дополнительный разъем постоянного тока расположен с обеих сторон передней панели. Этот разъем можно использовать для подключения подходящих портативных плееров. Используйте разъем постоянного тока только при работающем двигателе.

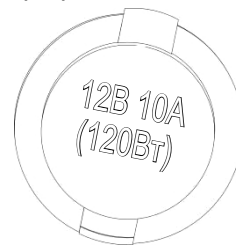

Дополнительный разъем постоянного тока

Максимальная мощность вспомогательного разъема постоянного тока: 120 Вт.

Инструкция по использованию:

1. Установите выключатель света в положение «ВЫКЛ».
2. Запустите двигатель.
3. Откройте заглушку дополнительного разъема постоянного тока и вставьте штекер питания в разъем.
4. Когда вспомогательный разъем постоянного тока не используется, закройте его заглушкой.

ВНИМАНИЕ:

- Не используйте аксессуары, мощность которых превышает указанную выше максимальную мощность. Это может привести к перегрузке цепи и перегоранию предохранителя.
- Если аксессуары используются при неработающем двигателе или с включенными фарами, аккумулятор разряжается, и запуск двигателя может быть затруднен.
- Не используйте автомобильный прикуриватель или другие аксессуары, вилка которых сильно нагревается.

(30) Порт USB

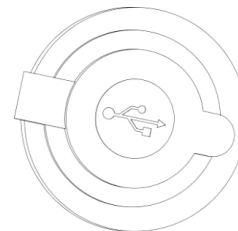

Стандартный последовательный интерфейс транспортного средства для подключения внешних устройств также определяет технические требования к входным и выходным интерфейсам через порт USB и Тип С.

(31) Задний кофр (при наличии)

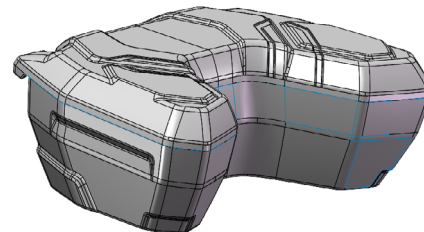

Задний кофр устанавливается в качестве опции на заднем багажнике.

(32) Комплектация для бездорожья

В комплектации снегоболотохода для бездорожья система охлаждения расположена на передней пластиковой части.



ТОПЛИВО

Требования к топливу

ПРИМЕЧАНИЕ: Всегда используйте только свежий бензин. В случае длительного хранения бензин может окислиться; результатом является потеря октана, летучих соединений и образование смолистых и лаковых отложений, которые могут повредить топливную систему.

Состав топлива, содержащего спирт, может различаться в зависимости от страны и региона. Ваше транспортное средство рассчитан на использование рекомендованного топлива, однако, обратите внимание на следующее:

- Использование топлива, содержащего спирт в концентрациях, превышающих установленные государственными нормативными актами, не рекомендуется и может привести к следующим проблемам в компонентах топливной системы:
- Проблемы с запуском и эксплуатацией.
- Износ резиновых или пластиковых деталей топливной системы.
- Коррозия металлических частей.
- Повреждение внутренних частей двигателя.
- Регулярно проверяйте топливную систему на наличие утечек топлива или других неисправностей, если подозреваете, что

содержание спирта в бензине превышает действующие государственные нормы.

- Смешанное с спиртом топливо притягивает старую влагу, что может привести к расслоению топливной фазы и, как следствие, к проблемам с работой двигателя или его повреждению.

Рекомендуемое топливо

Для заправки топливного бака снегоболотохода используйте бензин автомобильный ГОСТ Р 51105-97 с октановым числом не менее 92.

ПРИМЕЧАНИЕ: Никогда не экспериментируйте с другими видами топлива. Использование несоответствующего топлива может привести к повреждению двигателя, топливной и прочих систем снегоболотохода.

Процедура заправки



ВНИМАНИЕ

- Топливо легко воспламеняющееся и взрывоопасное при определенном условии.
- Никогда не используйте открытый огонь для проверки уровня топлива.
- Никогда не курите и не допускайте появления пламени или искр поблизости.
- Всегда работайте в хорошо проветриваемом помещении или на открытом воздухе.

ПРИМЕЧАНИЕ: Всегда очищайте область вокруг крышки топливного бака от любого мусора, пыли и песка, чтобы избежать загрязнения топлива.

1. Остановите двигатель



ВНИМАНИЕ

Всегда глушите двигатель перед заправкой.

2. Высадите пассажира во время заправки.
3. Откройте крышку топливного бака против часовой стрелки.



ВНИМАНИЕ

Если обнаружен перепад давления (слышен свистящий звук при ослаблении крышки топливного бака), необходимо провести осмотр и/или ремонт транспортного средства перед дальнейшей эксплуатацией.

4. Вставьте заправочный пистолет либо заправочную воронку в заливную горловину.
5. Заливайте топливо медленно, чтобы дать воздуху выйти из бака и предотвратить обратное вытекание топлива. Будьте осторожны, чтобы не пролить топливо.

6. Прекратите заправку, когда топливо достигнет края заливной горловины.



ВНИМАНИЕ

Всегда вытирайте пролитое топливо с снегоболотохода. В противном случае топливо может повредить пластиковые детали снегоболотохода.

7. Полностью затяните крышку топливного бака по часовой стрелке.

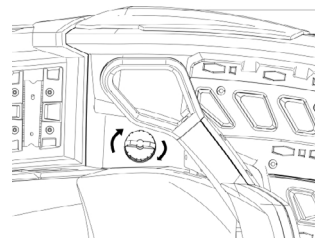

ШИНЫ

ПОТЕНЦИАЛЬНАЯ ОПАСНОСТЬ

Эксплуатация снегоболотохода с неподходящими шинами или с неравномерным давлением в шинах.

ЧТО МОЖЕТ ПРОИЗОЙТИ

Использование неподходящих шин или эксплуатация с давлением в шинах, отличающимся от рекомендованного в данном руководстве может привести к потере управления, аварии и травмам.

КАК ИЗБЕЖАТЬ ОПАСНОСТИ

1. Перечисленные ниже параметры шин были одобрены для этой модели. Использование других комбинаций шин не рекомендуется.
2. В шинах должно быть установлено рекомендуемое давление:
 - Рекомендуемое давление в шинах

Передние и задние

45 кПа

Проверяйте и регулируйте давление в шинах, когда шины холодные.

Давление в шинах должно быть одинаковым с обеих сторон.

3. Давление в шине ниже указанного минимума может привести к смещению шины с обода в тяжелых условиях езды.

Более высокое давление может привести к разрыву шины. Накачивайте шины очень медленно и осторожно. Быстрая накачка может привести к разрыву шины.

Как измерить давление в шинах

Воспользуйтесь манометром давления в шинах.

ПРИМЕЧАНИЕ: Манометр для измерения давления в шинах не входит в стандартную комплектацию. Произведите два измерения давления в шинах и используйте второе показание. Пыль или грязь в манометре могут привести к неверному первому показанию.

Накачайте шины при холодном двигателе.

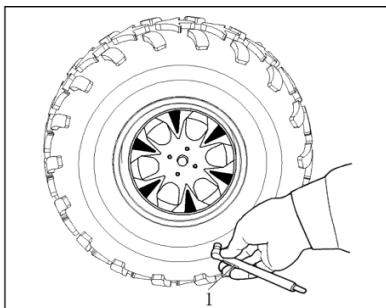

1. Манометр для измерения давления в шинах

Предел износа шин

Когда высота протектора шины уменьшится до 3 мм из-за износа, замените шину.

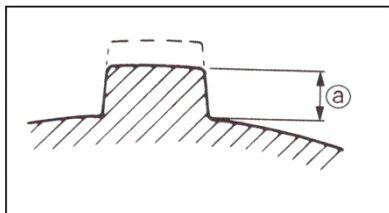

а. Предел износа шин

ПЕРИОД ОБКАТКИ

Эксплуатация во время обкатки

Для обкатки транспортного средства требуется 10 часов работы или 300 км.

Двигатель

В период обкатки:

- Избегайте работы на полном газу.
 - Максимальный газ не должен превышать 3/4 нажатия курка дросселя.
 - Избегайте длительных ускорений.
 - Избегайте длительных
- .
- Избегайте перегрева двигателя.

Однако кратковременные ускорения и перепады скорости способствуют хорошей обкатке.

Тормоза



ВНИМАНИЕ

Новые тормоза не будут работать с максимальной эффективностью до завершения обкатки. Соблюдайте особую осторожность.

Ремень вариатора

Для нового ремня требуется период обкатки в 50 км.

В течение этого периода :

- Исключить резкое ускорение и торможение (не следует открывать дроссельную заслонку более чем на 3/4).
- Запрещено тянуть груз.
- Избега движения на высокой скорости.
- Избега движение по грязи
- Избегайте движение в глубоком снегу.

СТАНДАРТНЫЕ ОПЕРАЦИИ

При прочтении данного руководства пользователя помните следующее:

ПРИМЕЧАНИЕ: Указывает на потенциальную опасность, которая, если ее не избежать, может привести к серьезным травмам или смерти.

Нажмите и отпустите кнопку «START» менее чем на полсекунды, и электрическая система включится:

В течение 30 секунд без питания какого-либо оборудования:

- При отсутствии ключа ЦСБ ИЛИ При положении переключателя остановки двигателя в положении «STOP».

В течение 10 минут с питанием оборудования:

- При наличии ключа ЦСБ И
- При положении переключателя остановки двигателя в положении «RUN».
- Электрическая система будет отключена через 30 секунд, если ключ ЦСБ будет извлечен ИЛИ переключатель остановки двигателя будет установлен в положение «STOP».

ВНИМАНИЕ: Многократное включение электро-системы или использование электрооборудования приведет к разрядке аккумулятора, и вы не сможете завести двигатель.

Запуск двигателя

Рычаг переключения передач должен быть установлен в положение PARK или NEUTRAL.

ПРИМЕЧАНИЕ: Для вашего удобства предусмотрен режим принудительного запуска, позволяющий запускать двигатель с рычагом переключения передач в любом положении. Нажмите и удерживайте рычаг(и) тормоза или педаль тормоза, одновременно нажимая кнопку запуска двигателя.

Убедитесь, что ключ ЦСБ установлен на стойке приемнике замка зажигания.

Установите выключатель остановки двигателя в положение «RUN».

Нажмите и удерживайте кнопку запуска двигателя, пока двигатель не запустится.

ПРИМЕЧАНИЕ:

- Если двигатель не запускается через несколько секунд, не удерживайте кнопку запуска двигателя более 10 секунд.
- Проверьте наличие топлива.
- Обратитесь к авторизованному дилеру.

Сразу после запуска двигателя отпустите кнопку запуска двигателя.

ПРИМЕЧАНИЕ: Если аккумулятор разряжен, двигатель невозможно запустить. Зарядите или замените батарею.

Изменение выбора передачи

- Задействуйте тормоза и выберите желаемое положение рычага переключения передач.
- Отпустите тормоза.

ПРИМЕЧАНИЕ: При переключении передач всегда полностью останавливайте снегоболотоход и задействуйте тормоза, прежде чем перемещать рычаг переключения передач. В противном случае это может привести к повреждению коробки передач.

Постепенно нажимайте на рычаг газа, чтобы увеличить скорость и включить бесступенчатую трансмиссию.

И наоборот, при отпуске рычага газа скорость двигателя снижается.

Остановка двигателя**ПРИМЕЧАНИЕ:**

- Избегайте парковки на склоне, так как снегоболотоход может укатиться.
- Всегда переводите транспортное средство в положение «PARK», когда оно стоит или припарковано, чтобы предотвратить его самопроизвольное движение.
- Избегайте парковки в местах, где горячие детали могут стать причиной возгорания.

Отпустите дроссельную заслонку и полностью остановите снегоболотоход.

Установите рычаг переключения передач в положение «PARK».

Включите стояночный тормоз.

Переведите переключатель аварийной остановки двигателя в положение «OFF».

Снимите ключ ЦСБ или воспользуйтесь аварийным выключателем транспортного средства, чтобы остановить его.

Перегрев двигателя

Если двигатель перегревается, попробуйте следующее:

1. Проверьте и очистите ребра радиатора.
2. Проверьте уровень охлаждающей жидкости в расширительном бачке и, если возможно, долейте.
3. Как можно скорее обратитесь к авторизованному дилеру.

**ВНИМАНИЕ**

Радиатор может быть очень горячим, надевайте перчатки, прежде чем прикасаться к радиатору.

ВНИМАНИЕ: Снизьте скорость снегоболотохода, но старайтесь, чтобы снегоболотоход продолжал двигаться, чтобы обеспечить подачу воздуха к радиатору. Если двигатель по-прежнему перегревается примерно через одну минуту, остановите снегоболотоход и установите коробку передач в положение «PARK». Остановите двигатель. Наденьте ключ ЦСБ на приемник замка зажигания. Вентилятор радиатора будет охлаждать радиатор. Дайте двигателю остыть. Проверьте уровень охлаждающей жидкости и, если возможно, долейте.



ВНИМАНИЕ

Никогда не заполняйте систему охлаждения, когда двигатель горячий.

Уход за снегоболотоходом после использования

Если снегоболотоход используется в соленой воде (пляжная зона, спуск/погрузка лодок и т.д.), необходимо промыть снегоболотоход пресной водой для сохранения снегоболотохода и его компонентов. Настоятельно рекомендуется смазка металлических частей.

При эксплуатации транспортного средства в условиях грязи рекомендуется промывать его, чтобы сохранить и его компоненты в целостности и сохранности, а также для поддержания чистоты фар.

ПРИМЕЧАНИЕ: Никогда не используйте мойку высокого давления для очистки снегоболотохода **ИСПОЛЬЗУЙТЕ ТОЛЬКО НИЗКОЕ ДАВЛЕНИЕ** (например, садовый шланг). Высокое давление может вызвать повреждения.

Хранение

Если транспортное средство не используется более 3 месяцев, необходимо обеспечить его надлежащее хранение.

Если транспортное средство будет простаивать более месяца, отсоедините **ЧЕРНЫЙ (-)** кабель аккумулятора.

Для поддержания полного заряда аккумулятора рекомендуется использовать низкоамперное зарядное устройство.

Перед использованием снегоболотохода после хранения необходима его подготовка.

Мы рекомендуем вам связаться с вашим авторизованным дилером, ремонтной мастерской или любым другим лицом по вашему выбору, чтобы полностью подготовить ваше транспортное средство к хранению. Или, в удобное для вас время, вы можете следовать основным процедурам, описанным ниже.

1. Осмотрите снегоболотоход и обратитесь к авторизованному дилеру, в ремонтную мастерскую или к выбранному вами лицу для проведения технического обслуживания, ремонта

- или замены, если это необходимо.
2. Замените моторное масло и фильтр.
 3. Проверьте уровни охлаждающей жидкости двигателя, дифференциалов, коробки передач и тормозной жидкости.
 4. Заправьте топливный бак и запустите двигатель.
 5. Накачайте все шины до рекомендованного давления.
 6. Очистите снегоболотоход.
 7. Закройте и зафиксируйте все отсеки для хранения.
 8. Храните снегоболотоход в сухом месте, вдали от солнечных лучей, с небольшими колебаниями температуры в течение дня.
 9. В некоторых местах целесообразно заткнуть чистой тряпкой воздухозаборник двигателя и входное отверстие вариатора, а также отверстие глушителя, чтобы избежать проникновения полевых мышей, белок или других мелких нежелательных посетителей. Не засовывайте тряпку слишком глубоко. Оставьте небольшой край тряпки за пределами отверстия в качестве напоминания.
 10. Накройте снегоболотоход воздухопроницаемым материалом (например, брезентом). Избегайте использования пластика или подобных не дышащих материалов с покрытием, которые

ограничивают поток воздуха и позволяют накапливаться теплу и влаге.

11. Медленно заряжайте аккумулятор один раз в месяц с рекомендуемой скоростью зарядки, указанной на аккумуляторе. Снимать аккумулятор не нужно.

Транспортировка

При транспортировке снегоболотохода следуйте этим инструкциям:

- Выключите двигатель и выньте ключ, чтобы предотвратить его потерю во время транспортировки.
- Убедитесь, что крышка топливного бака установлена правильно и надежно.
- Убедитесь, что сиденье (сиденья) установлено правильно и надежно.
- Установите рычаг переключения передач в любое положение, кроме положения «PARK», и заблокируйте передние и задние колеса, чтобы предотвратить движение снегоболотохода.
- Закрепите переднюю и заднюю части рамы транспортного средства на транспортировочном устройстве. Это предотвратит скольжение или перемещение снегоболотохода во время транспортировки.

ВНИМАНИЕ: Никогда не перевозите снегоболотоход с рычагом переключения передач в положении «PARK». Это приведет к повреждению механизма.

СПЕЦИАЛЬНЫЕ ОПЕРАЦИИ

Что делать при попадании воды в вариатор?

Сливная пробка вариатора расположена на задней части крышки вариатора. Доступ к ней осуществляется через заднее левое крыло. Осмотрите сливную пробку вариатора, чтобы убедиться в наличии воды.

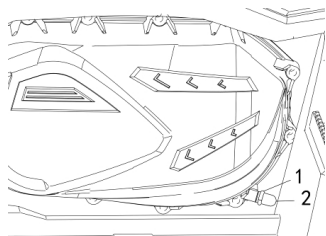

У ЛЕВОЙ ПОДНОЖКИ

1. Пружинный зажим
2. Сливная пробка

ПРИМЕЧАНИЕ: Если вода попала в вариатор в грязной среде, ограничьте использование снегоболотохода и доставьте его к ближайшему авторизованному дилеру для надлежащей процедуры очистки вариатора.

Если вода присутствует, снимите сливную пробку вариатора, чтобы удалить воду.

Установите на место сливную пробку и закрепите ее с помощью пружинного хомута.

ПРИМЕЧАНИЕ: Убедитесь, что сливная пробка правильно вставлена в ниппель крышки вариатора.

Что делать при попадании воды в корпус воздушного фильтра?

Осмотрите сливные шланги в задней части внутреннего крыла переднего и левого колеса, чтобы убедиться в наличии воды.

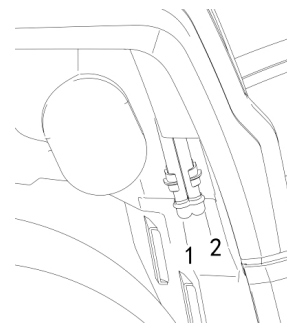

1. Сливной шланг корпуса воздушного фильтра с чистой зоны.
2. Сливной шланг корпуса воздушного фильтра с грязной зоны.

Если вода присутствует, нажмите на хомуты и снимите пробки, чтобы слить воду из корпуса воздушного фильтра.

Если выполняется одно из следующих условий, доставьте снегоболотоход к ближайшему авторизованному дилеру для обслуживания:

- В сливном шланге чистой камеры обнаружено более 50 мл воды.
- В чистой камере есть какие-либо отложения.
- Если один из шлангов забит.
- В таком случае снегоболотоход необходимо обслужить для:
 - Очистки корпуса воздушного фильтра.
 - Очистки вентиляционных отверстий (вентилятор охлаждения, радиатора, водяной насос, бачок охлаждающей жидкости, топливный бак, коробка передач, передний дифференциал и задняя главная передача).
 - Очистки воздушного фильтра вариатора.
 - Очистки вариатора.
 - Проверки и замены смазочных материалов по мере необходимости (двигатель, коробка передач, передний дифференциал и задняя главная передача).

ПРИМЕЧАНИЕ:

Несвоевременное обслуживание снегоболотохода может привести к необратимому повреждению следующих компонентов, но не ограничиваясь ими:

- двигатель и коробка передач
- топливный насос
- вариатор
- вентилятор охлаждения

- передний дифференциал
- задняя главная передача.

Что делать, если снегоболотоход перевернулся?

Если снегоболотоход перевернулся или остается наклоненным на бок, поставьте его обратно на колеса. Осмотрите снегоболотоход на наличие повреждений.

Если снегоболотоход не имеет повреждений, обратитесь к разделу ТЕХНИЧЕСКОЕ ОБСЛУЖИВАНИЕ и проверьте следующее.

- Осмотрите корпус воздушного фильтра на предмет скопления масла, если масло обнаружено, очистите воздушный фильтр и корпус воздушного фильтра.
- Проверьте уровень моторного масла и при необходимости долейте.
- Проверьте уровень охлаждающей жидкости двигателя и при необходимости долейте.
- Проверьте уровень масла в коробке передач и при необходимости долейте
- Проверьте масло в задней главной передаче и при необходимости долейте.
- Проверьте уровень масла переднего дифференциала и при необходимости долейте.

При каждом переворачивании его следует осматривать у авторизованного дилера AODES.

Что делать, если снегоболотоход погрузился в воду?

В случае погружения в воду немедленно заглушите двигатель.

Не используйте:

- Любое электрооборудование;
- Лебедку.

ПРИМЕЧАНИЕ: Погружение в воду может привести к серьезным повреждениям, если не будет соблюдена правильная процедура перезапуска.

Как только будет извлечен из воды, выполните следующие действия:

- слейте воду из корпуса воздушного фильтра. (м. процедуру в этом подразделе);
- слейте воду из вариатора. (м. процедуру в этом подразделе).

ПРИМЕЧАНИЕ: Техническое обслуживание следует как можно скорее провести у авторизованного дилера AODES.

ПРОЦЕДУРЫ ОБСЛУЖИВАНИЯ

Этот раздел содержит инструкции по основным процедурам технического обслуживания.



ВНИМАНИЕ

Выключите двигатель и следуйте этим процедурам обслуживания при выполнении технического обслуживания. Если вы не соблюдаете надлежащие процедуры технического обслуживания, вы можете получить травму от горячих частей, движущихся частей, электричества, химикатов или других опасностей.



ВНИМАНИЕ

Если необходимо снять запирающее устройство (например, самозащелкивающийся замок и т. д.), всегда заменяйте его новым.

Воздушный фильтр

Руководство по обслуживанию воздушного фильтра

Как и в случае с любым снегоболотоходом, обслуживание воздушного фильтра имеет решающее значение для обеспечения надлежащей производительности и срока службы двигателя.

Обслуживание воздушного фильтра должно регулироваться в соответствии с условиями езды.

Техническое обслуживание воздушного фильтра необходимо проводить чаще и добавить масло в поролоновый фильтрующий элемент при следующих условиях запыленности:

- Езда по сухому песку.
- Езда по сухим грязным поверхностям.
- Езда по сухим гравийным дорогам или в подобных условиях.

Снятие воздушного фильтра

Снять сиденье.

Удалить консоль.

Поднимите заднюю часть консоли вверх, пока шпильки не высвободятся из втулок.

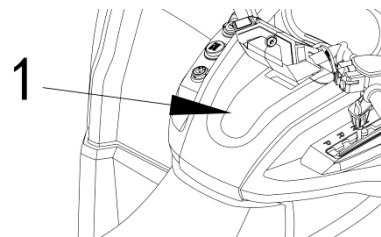

1. Консоль

Потяните консоль назад.

Снимите крышку воздушного фильтра.

Открутите 6 болтов крепления крышки воздушного фильтра.

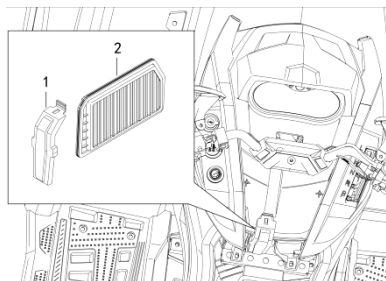

СОСТОЯНИЕ

1. Крышка воздушного фильтра
2. Воздушный фильтр

Очистка и смазка воздушного фильтра

ВНИМАНИЕ:

Всегда надевайте подходящую защиту для кожи и глаз. Химические вещества могут вызвать кожную сыпь и повреждение глаз.

Очистка бумажного фильтра

1. Убедитесь, что поролоновый фильтрующий элемент извлечен из бумажного фильтра.
2. Стряхните густую пыль с бумажного элемента.

Это позволит грязи и пыли выйти из бумажного фильтра.

ПРИМЕЧАНИЕ: Бумажные фильтры имеют ограниченный срок службы; замените фильтр, если он слишком грязный или забит.

ПРИМЕЧАНИЕ: Не рекомендуется продувать бумажный фильтр сжатым воздухом: это может повредить бумажные волокна и снизить его фильтрующую способность при использовании в запыленной среде.

ПРИМЕЧАНИЕ: Не мойте бумажный фильтр чистящим раствором.

Очистка поролонового фильтрующего элемента

1. Распылите на поролоновый фильтрующий элемент изнутри и снаружи качественное средство для очистки воздушных фильтров и следуйте инструкциям производителя.
2. Полностью высушите поролоновый элемент.

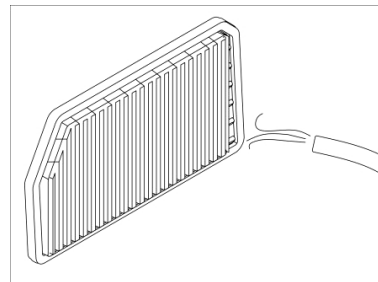

СОСТОЯНИЕ - ПРОСУШКА

ПРИМЕЧАНИЕ: Для сильно загрязненных элементов может потребоваться повторная очистка.

Установка воздушного фильтра

Вставьте фильтрующий элемент и крышку фильтрующего элемента обратно в воздушный фильтр, а затем установите консоль на место.

Техническое обслуживание впускного патрубка вариатора

Снимите крышку одометра.

Снимите нижнее посадочное место одометра, открутите болты крышки, затем снимите крышку.

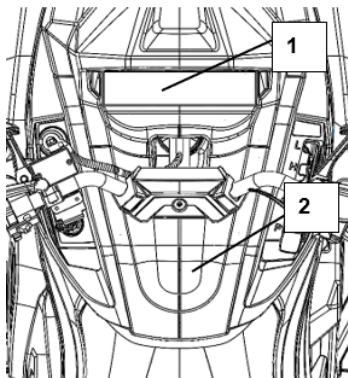

СОСТОЯНИЕ

1. Крышка одометра
2. Нижнее посадочное место одометра

Внимание:

Водители должны принимать необходимые меры защиты, носить очки и маски.

Работа должна проводиться на открытой местности.

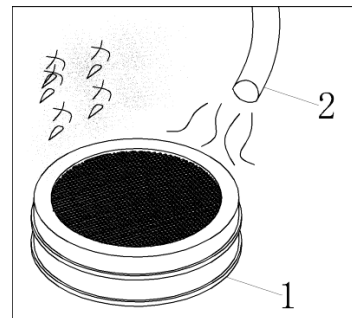
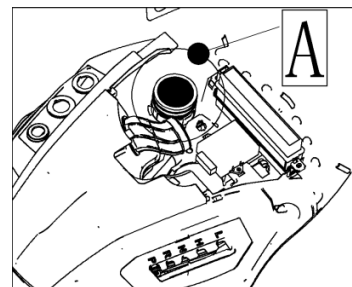

СОСТОЯНИЕ

1. Резиновый узел вариатора.
2. Нагнетательная труба.

ПРОЦЕДУРЫ ОБСЛУЖИВАНИЯ

1. Не очищайте корпус воздухозаборника против ветра — в противном случае частицы загрязнений могут легко попасть в глаза и рот.
2. Очистите корпус воздухозаборника и убедитесь, что вокруг нет посторонних предметов.

Точки смазки

Точка смазки расположена с правой стороны педали.

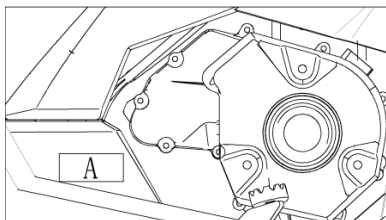

Рекомендации по установке домкрата

- 1.

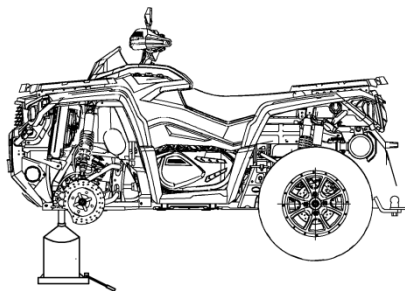

2. Установите подъемный домкрат , затем произведите подъем с его помощью.

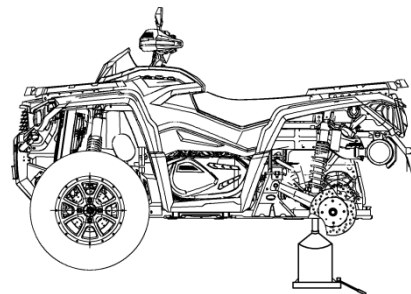

Моторное масло Уровень моторного масла

ПРИМЕЧАНИЕ: проверяйте уровень и при необходимости доливайте. Не переливайте масло. Эксплуатация двигателя/коробки передач с неправильным уровнем может серьезно повредить двигатель/коробку передач.

ПРИМЕЧАНИЕ: Проверяя уровень масла, визуально осмотрите область двигателя на наличие утечек.

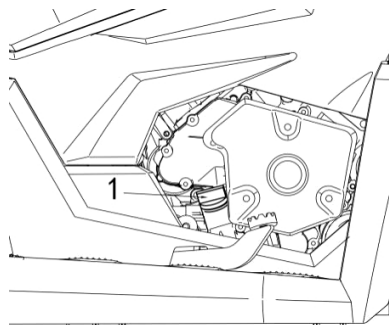

ПРАВАЯ СТОРОНА ДВИГАТЕЛЯ

1. Щуп

Когда снегоболотоход стоит на ровной поверхности, а двигатель холодный, но не работает, проверьте уровень масла следующим образом:

1. щуп, затем извлеките его и протрите начисто.

2. Установите на место щуп, полностью вкрутите его.
3. Снимите и проверьте уровень масла. Он должен быть между отметками, в зоне с насечками на щупе.

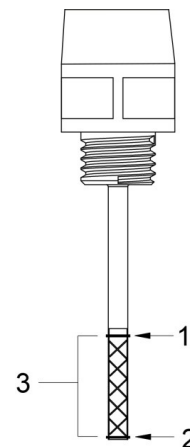

СОСТОЯНИЕ

1. Максимум
2. Минимум, необходимо долить
3. Рабочий диапазон

Чтобы долить масло, вытащите щуп. Поместите воронку в заливное отверстие, чтобы избежать утечки.

ПРОЦЕДУРЫ ОБСЛУЖИВАНИЯ

Добавьте небольшое количество рекомендованного масла и снова проверьте уровень масла.

Повторяйте вышеуказанные процедуры до тех пор, пока уровень масла не достигнет средней отметки щупа.

Не переполняйте.

Плотно затяните щуп.

Замена масла и масляного фильтра

Замена масла и масляного фильтра производится одновременно. Замена масла должна производиться на прогревом двигателе.



ВНИМАНИЕ

Моторное масло может быть очень горячим. Во избежание возможных ожогов не снимайте сливную пробку двигателя или крышку фильтра, если двигатель горячий. Подождите, пока моторное масло остынет.

Убедитесь, что снегоболотоход стоит на ровной поверхности.

Извлеките щуп.

Очистите место пробки слива масла.

Поместите поддон под сливную пробку.

Отвинтите пробку слива масла.

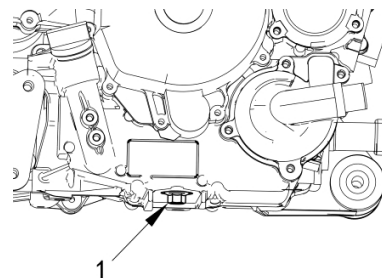

1. Пробка для слива масла

Подождите, пока масло вытечет из картера двигателя. Открутите крышку масляного фильтра.

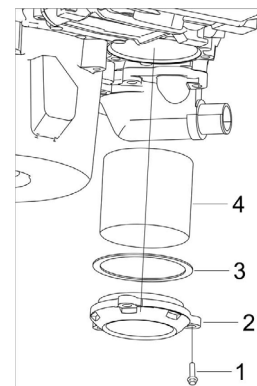

1. Винт масляного фильтра
2. Крышка масляного фильтра
3. Кольцо
4. Масляный фильтр

Снимите старый фильтр и замените его новым масляным фильтром.

Проверьте уплотнительное кольцо крышки и при необходимости замените его.

Закрутите крышку масляного фильтра на место.

Вытрите любые пятна масла на двигателе.

Замените прокладку на пробке.

, затем

установите пробку на место.

Залейте в двигатель рекомендуемое масло до надлежащего уровня.

См. ТЕХНИЧЕСКИЕ ХАРАКТЕРИСТИКИ для получения информации о емкости.

Запустите двигатель и дайте ему поработать несколько минут на холостом ходу. Убедитесь в отсутствии утечек в области масляного фильтра и сливной пробки.

Остановите двигатель. Подождите некоторое время, пока масло не стечет в картер, затем проверьте уровень масла. Пополняйте по мере необходимости. Утилизируйте масло в соответствии с местными экологическими нормами.

Коробка передач

Замена масла в коробке передач

Перед заменой масла в коробке передач убедитесь, что снегоболотоход находится на ровной поверхности, и прогрейте двигатель.

1. Убедитесь, что снегоболотоход находится на ровной поверхности.
2. на снегоболотоходе несколько минут.
3. Остановите двигатель и подождите несколько минут.
4. Снимите правую подножку.
5. Снимите пробку проверки уровня масла.
6. Подставьте поддон под корпус коробки передач и полностью слейте масло, выкрутив сливную пробку.
7. Затяните сливную пробку с моментом 20 Н·м.
8. Залейте указанное масло (GL-5 75W90) примерно 420 мл с помощью шприца через отверстие для проверки уровня масла до перелива.
9. Затяните пробку проверки уровня масла с моментом 20 Н·м.

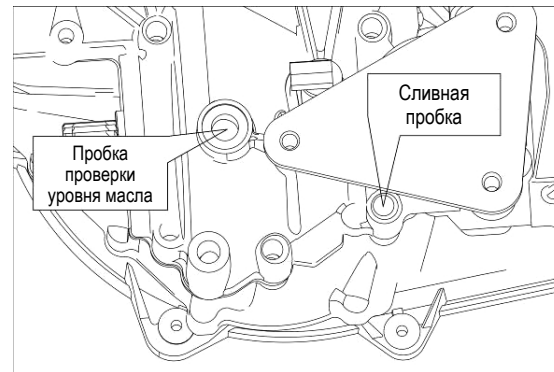

Масло, предназначенное для заправки переднего дифференциала

Для замены масла в переднем дифференциале установите снегоболотоход на ровной поверхности и выполните следующие действия.

Очистите область вокруг пробки проверки уровня масла и снимите пробку проверки уровня масла.

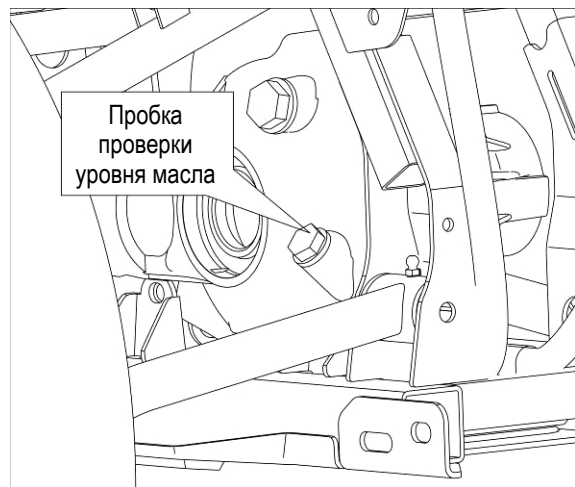

Очистите область сливной пробки.

Подставьте под корпус переднего дифференциала поддон с маслом, затем полностью слейте масло, выкрутив сливную пробку.

Затяните сливную пробку с моментом 20 Н·м.

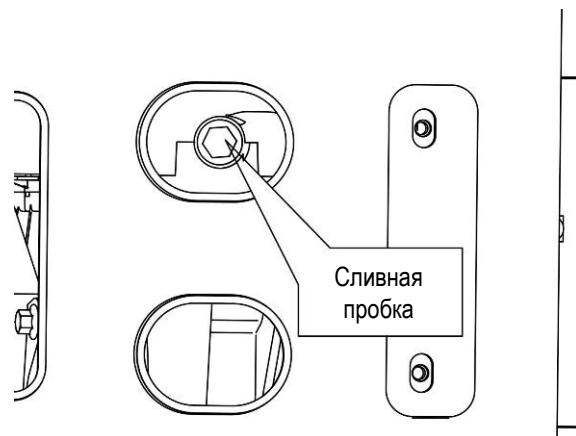

Влейте указанное масло (GL-5 75W90) примерно 180 мл с помощью шприца через отверстие для проверки уровня масла до тех пор, пока масло не перельется через край.

Затяните пробку проверки уровня масла с моментом затяжки 20 Н·м.

Масло для заднего дифференциала

Для замены масла в заднем дифференциале установите снегоболотоход на ровной поверхности и выполните следующие действия.

Очистите область вокруг пробки проверки уровня масла и снимите пробку проверки уровня масла.

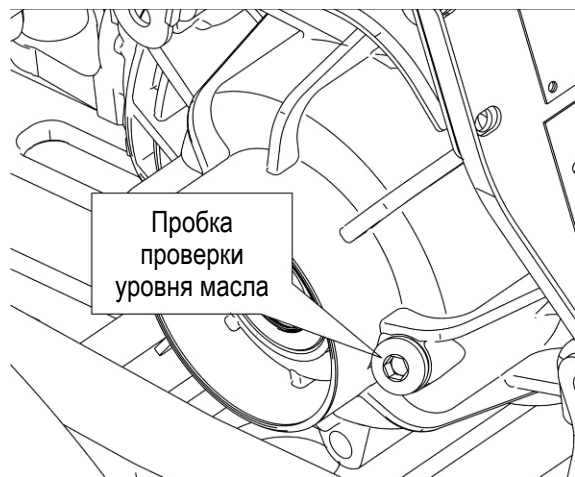

Очистите область сливной пробки. Поставьте поддон под корпус переднего дифференциала, затем полностью слейте масло, выкрутив сливную пробку.

Затяните сливную пробку с моментом 20 Н·м. Залейте указанное масло (75W90 API GL-4/5) примерно 400 мл с помощью шприца через отверстие для проверки уровня масла до тех пор,

Затяните пробку для проверки уровня масла с моментом 20 Н·м.



Свеча зажигания

В случае сильного износа или пригорания электрода, пригорания изолятора свечой зажигания или повреждения резьбы и т. д., пожалуйста, замените свечу зажигания на новую.

В случае образования нагара, пожалуйста, используйте соответствующие инструменты для очистки.

Зазор свечи зажигания

Используйте щуп для измерения зазора свечи зажигания.

В случае превышения допустимого диапазона, отрегулируйте зазор.

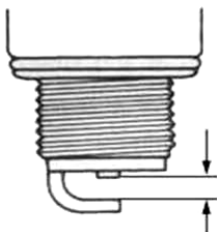

Зазор свечи зажигания: 0,7-0,9 мм

Диапазон тепловых характеристик свечи зажигания

Проверьте диапазон теплового режима свечи зажигания, обратив внимание на цвет электрода. Если электрод свечи зажигания выглядит влажным или темным, замените свечу на более «горячую». Если он белый или покрыт налетом, замените свечу на более «холодную».

Стандартный тип: DCPR8E / NGK

Более «холодный» тип: DCPR9E / NGK

Более «горячий» тип: DCPR7E / NGK

ВНИМАНИЕ: Во избежание повреждения резьбы крышки цилиндра сначала затяните свечу зажигания вручную, а затем доведите затяжку свечи зажигания с помощью свечного ключа до установленного момента.

Радиатор

Осмотр и очистка радиатора

1. Проверьте чистоту области радиатора.
2. Снимите переднюю панель и облицовку передней панели.

ВНИМАНИЕ: Никогда не чистите радиатор руками, когда он горячий. Дайте радиатору остыть перед чисткой.

3. Осмотрите радиатор и шланги на наличие протечек или повреждений.
4. Осмотрите радиаторные ребра. Они должны быть чистыми, без грязи, пыли, листьев и других отложений, которые могут препятствовать надлежащему охлаждению радиатора.
5. При наличии используйте садовый шланг для промывки радиаторных ребер.

ВНИМАНИЕ: Будьте осторожны, чтобы не повредить радиаторные ребра при чистке. Не используйте предметы/инструменты, которые могут повредить ребра. При промывке используйте только низкое давление. Никогда не используйте мойку высокого давления.

6. Установите переднюю панель и облицовку передней панели.

Охлаждающая жидкость двигателя**ВНИМАНИЕ**

Проверяйте уровень охлаждающей жидкости на холодном двигателе. Никогда не добавляйте охлаждающую жидкость в систему охлаждения, когда двигатель горячий.

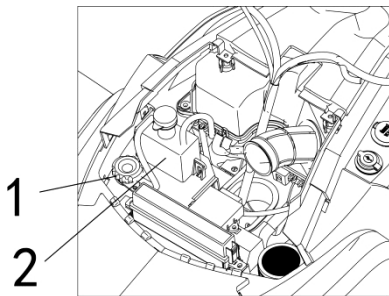

1. Крышка радиатора

2. Бачок охлаждающей жидкости двигателя

1. Снимите крышку радиатора с помощью нажатия на нее и повернув ее против часовой стрелки.

Слейте антифриз из двигателя.

Залейте новый.

Проверьте уровень охлаждающей жидкости в бачке и при необходимости долейте.

Запустите двигатель на холостом ходу с открытой крышкой радиатора.

При необходимости медленно долейте охлаждающую жидкость. В этот момент подождите, пока двигатель не достигнет нормальной рабочей температуры.

2. Когда снегоболотоход стоит на ровной поверхности, уровень жидкости должен быть между MIN и MAX метки уровня бачка охлаждающей жидкости.

ПРИМЕЧАНИЕ: При проверке уровня при температуре ниже 20°C он может быть немного ниже MIN отметки.

ПРИМЕЧАНИЕ: Убедитесь, что шланг бачка охлаждающей жидкости проложен правильно, чтобы избежать каких-либо помех при закрытии крышки.

Подвеска

Осмотр амортизаторов

Проверьте амортизаторы на наличие утечек, износа ограничителей хода или других повреждений.

Осмотр передних рычагов подвески

Проверьте рычаги подвески на наличие трещин, изгибов или других признаков чрезмерного износа или повреждений.

Осмотр задних рычагов подвески

Проверьте рычаги подвески на наличие трещин, изгибов или других повреждений.

Регулировка подвески



ВНИМАНИЕ

Регулировка подвески может повлиять на управляемость. Всегда находите время, чтобы ознакомиться с поведением снегоболотохода после любой регулировки подвески.

Регулировка и нагрузка на подвеску могут повлиять на управляемость вашего снегоболотохода.

Выбор регулировки подвески зависит от веса водителя, личных предпочтений, скорости движения и состояния дорожного покрытия.

Регулировка предварительной нагрузки пружины



ВНИМАНИЕ

Регулировка левого и правого амортизаторов передней или задней подвески всегда должна быть установлена в одно и то же положение. Никогда не настраивайте только один амортизатор. Ни в коем случае регулировка не должна привести к ухудшению управляемости и потере устойчивости.

Сожмите пружины для более жесткой езды в тяжелых условиях.

Разожмите пружины для более мягкой езды и плавных условий.

Стандартные амортизаторы

Отрегулируйте предварительное натяжение пружины, поворачивая регулировочный кулачок.

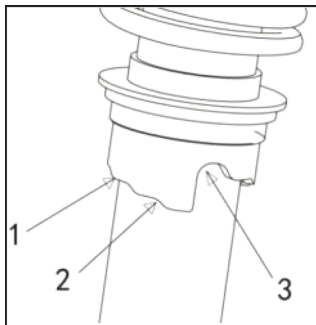

1. Регулировочный кулачок
2. Более жесткая регулировка
3. Более мягкая регулировка

Pathcross 650 (амортизаторы STD)

Отрегулируйте предварительное натяжение пружины, поворачивая регулировочный кулачок.

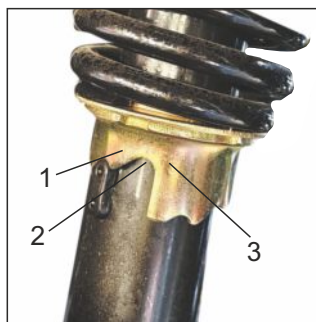

1. Регулировочный кулачок
2. Более жесткая регулировка
3. Более мягкая регулировка

Pathcross 800/1000 (амортизаторы YIT)

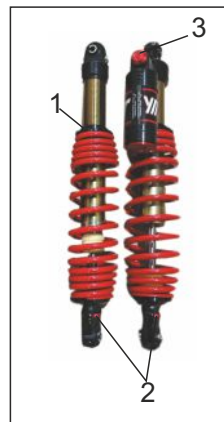

1. Регулировка предварительного натяжения пружины. Стопорная гайка выше - подвеска становится более жесткой. Ниже - подвеска становится более мягкой.
2. Регулировка отбоя амортизатора - регулятор имеет несколько положений, в зависимости от выбранного положения возврат амортизатора в исходное положение будет происходить быстрее или медленнее, влияя на упругость подвески.
3. Регулировка сжатия амортизатора: регулятор имеет несколько положений, в зависимости от выбранного положения сжатие амортизатора будет происходить с большим или меньшим усилием, влияя на упругость подвески.

Pathcross 650 Mud Pro (амортизаторы YUAN)

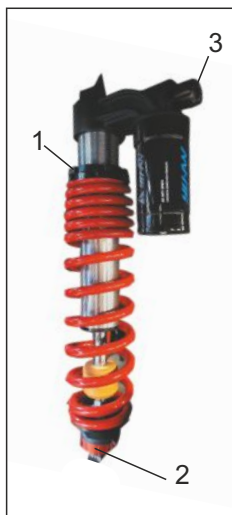

1. Регулировка предварительного натяжения пружины. Стопорная гайка выше - подвеска становится более жесткой. Ниже - подвеска становится более мягкой.
2. Регулировка отбоя амортизатора - регулятор имеет несколько положений, в зависимости от выбранного положения возврат амортизатора в исходное положение будет происходить быстрее или медленнее, влияя на упругость подвески.

3. Регулировка сжатия амортизатора - регулятор имеет несколько положений, в зависимости от выбранного положения сжатие амортизатора будет происходить с большим или меньшим усилием, влияя на упругость подвески.

Pathcross 1000 Mud Pro (амортизаторы RUSAM)



1. Регулировка предварительного натяжения пружины. Стопорная гайка выше - подвеска становится более жесткой.

Pathcross Army и Pathcross LTD (амортизаторы YIT TYPE 4)

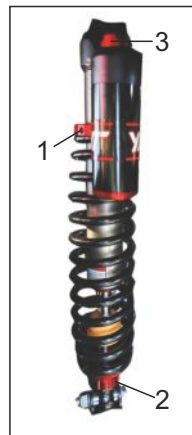

1. Регулировка предварительного натяжения пружины. Стопорная гайка выше - подвеска становится более жесткой. Ниже - подвеска становится более мягкой.
2. Регулировка отбоя амортизатора - регулятор имеет несколько положений, в зависимости от выбранного положения возврат амортизатора в исходное положение будет происходить быстрее или медленнее, влияя на упругость подвески.

3. Регулировка сжатия амортизатора - регулятор имеет несколько положений, в зависимости от выбранного положения сжатие амортизатора будет происходить с большим или меньшим усилием, влияя на упругость подвески.

Очистка и осмотр искрогасителя глушителя

ВНИМАНИЕ: Перед началом очистки и осмотра дайте выхлопной системе остыть.

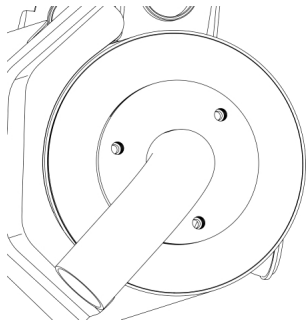
**СОСТОЯНИЕ - СНИМИТЕ ВЫХЛОПНУЮ ТРУБУ**

Снимите выхлопную трубу, прокладку (подлежит утилизации) и искрогаситель.

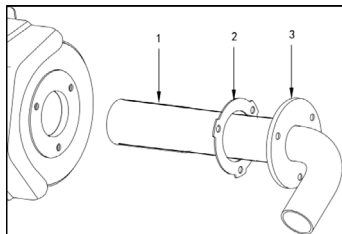
**СОСТОЯНИЕ**

1. Искрогаситель
2. Прокладка
3. Выхлопная труба

Удалите углеродные отложения с искрогасителя с помощью щетки.

ВНИМАНИЕ: Используйте мягкую щетку и будьте осторожны, чтобы не повредить сетку искрогасителя.

ВНИМАНИЕ: Наденьте защитные очки и перчатки.

Осмотрите сетку искрогасителя на наличие повреждений. При необходимости замените её.

ПРИМЕЧАНИЕ: Замена сетки искрогасителя требуется только при ее повреждении.

Осмотрите камеру искрогасителя в глушителе. При необходимости очистите ее от мусора.

Установите новую прокладку, выхлопную трубу и новые крепежные винты.

Установите крышку глушителя с новыми крепежными винтами. Затяните в соответствии со спецификацией.

Аккумулятор**Снятие аккумулятора**

Аккумулятор расположен под водительским сиденьем.

Снятие аккумулятора

1. Снимите сиденье.
2. Снимите крышку аккумуляторного отсека.
3. Сначала отсоедините ЧЕРНЫЙ (-) кабель, затем КРАСНЫЙ (+) кабель.

ВНИМАНИЕ: При демонтаже всегда соблюдайте следующий порядок: сначала отсоедините ЧЕРНЫЙ (-) кабель.

4. Отсоедините аккумулятор.



Очистка аккумулятора

Очистите держатель батареи, кабели и клеммы аккумулятора раствором пищевой соды и воды. Удалите коррозию (если она есть) с клемм и клемм аккумуляторных кабелей с помощью жесткой проволочной щетки.

Промойте чистой водой и тщательно высушите.

Осмотр аккумулятора

Визуально осмотрите корпус батареи на наличие трещин или других повреждений. Если корпус поврежден, замените батарею и тщательно очистите опору батареи раствором воды и пищевой соды.

Проверьте состояние клемм батареи, опоры батареи, крепежного ремня и точек крепления ремня, а также клеммных выступов.

Установка аккумулятора

ВНИМАНИЕ: Всегда сначала подключайте красный (+) кабель, а затем черный (-) кабель.

Предохранитель

Расположение предохранителя

Блок предохранителей расположен под крышкой приборной панели.

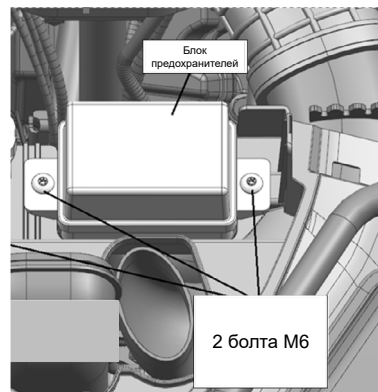

Проверка предохраните

Проверьте состояние предохраните и замените его при необходимости.

Чтобы извлечь предохранитель из держателя, вытащите его. Проверьте, не расплавился ли предохранитель.

Пылезащитная втулка приводного вала

Проверка пылезащитной втулки приводного вала

1. Визуально осмотрите пылезащитную втулку приводного вала.
2. Проверьте пылезащитную втулку на наличие повреждений или трения о валы.
3. Проверьте пылезащитную втулку на наличие трещин, разрывов, утечки смазки и т. д.
4. При необходимости отремонтируйте или замените поврежденные детали.

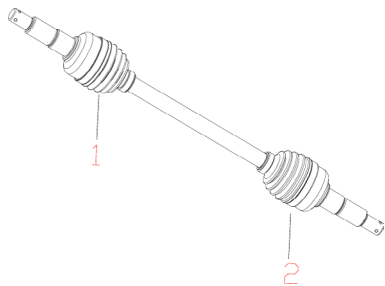

1. Пылезащитная втулка со стороны дифференциала
2. Пылезащитная втулка со стороны колеса

Тормоза

Проверьте, нет ли утечки тормозной жидкости из соединений трубок или из бачка тормозной жидкости. Нажмите на тормоза и удерживайте в течение одной минуты. При обнаружении утечки обратитесь в авторизованный дилерский центр для осмотра транспортного средства.

Проверьте тормоза на низкой скорости после начала движения, чтобы убедиться в их исправной работе. Если тормоза не обеспечивают надлежащего торможения, проверьте тормозную систему. При необходимости обратитесь в авторизованный дилерский центр для осмотра снегоболотохода.

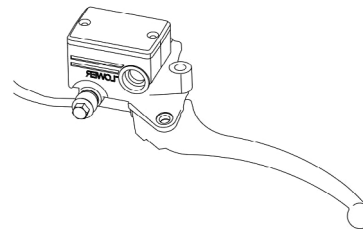

Уровень тормозной жидкости

Проверьте уровень тормозной жидкости,

Если уровень тормозной жидкости ниже нижней границы, своевременно долейте тормозную жидкость DOT4.

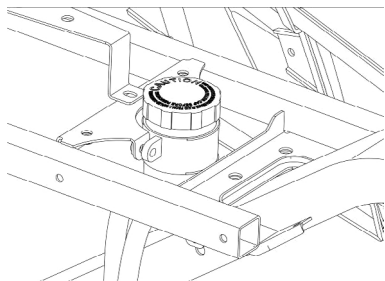

Регулировка педали тормоза

Ход педали тормоза составляет 30–40 мм. Если он меньше 30 мм, это может представлять скрытую опасность, необходимо отрегулировать штифт педали тормоза.

Осмотр тормозной системы

Осмотр, техническое обслуживание и ремонт тормозной системы должны выполняться авторизованным дилером.

Однако, между посещениями дилера следует проверять следующее:

- Уровень тормозной жидкости
- Тормозная система на предмет утечек жидкости
- Износ тормозных колодок
- Чистота тормозов

ВНИМАНИЕ: Замена тормозной жидкости, а также техническое обслуживание и ремонт тормозной системы должны выполняться авторизованным дилером.

ГАРАНТИЯ

На все модели снегоболотоходов и мотовездеходов торговой марки AODES, производимых Shandong ODES Industry Co., Ltd.

В течение 24 месяцев или 5000 км пробега (в зависимости от того, что наступит ранее).

ГАРАНТИЯ РАСПРОСТРАНЯЕТСЯ	ГАРАНТИЯ НЕ РАСПРОСТРАНЯЕТСЯ
Техника проходила ТО у официального Дилера в предписанные Руководством по эксплуатации сроки.	Неквалифицированное обслуживание и ремонт техники в сервисном центре, не авторизованном, как официальный дилер AODES. Отсутствие надлежащего технического обслуживания и ухода (согласно рекомендуемым производителем периодическим работам, описанным в руководстве по эксплуатации пользователя).
На технику использовались и устанавливались только оригинальные запчасти и масла в течение всего гарантийного срока.	<ul style="list-style-type: none"> – Установка запасных частей, компонентов и (или) аксессуаров, не являющихся оригинальными (от производителя) запасными частями и (или) аксессуарами, рекомендованными Дистрибьютором; – Использование масел, топлива и других технических жидкостей (включая средств по уходу) с параметрами, отличными от рекомендованных производителем Продукции или Дистрибьютором.
Наличие заводских дефектов деталей	Повреждения, возникшие вследствие естественного износа. Гарантией не покрываются настройки и регулировки, выполняемые в ходе периодического технического обслуживания, детали подверженные

	<p>естественному износу, а также расходные сервисные материалы. К деталям, подверженным естественному износу, относятся: шины, свечи зажигания, фильтры, приводные ремни, тормозные колодки, аккумуляторные батареи, предохранители, реле. Изнашиваемые детали системы вариатора, такие как слайдеры, блоки грузов и центральные втулки. Изнашиваемые втулки рычагов и стабилизаторов, шаровые опоры и шаровые соединения рулевой системы.</p> <p>Тем не менее, указанные детали могут быть заменены по гарантии, если будет установлено, что неисправность была вызвана дефектом производства и/или дефектом материала детали.</p>
<p>Техника находится в изначальной комплектации (не модифицирована и не внесены конструктивные доработки).</p>	<p>Внесение изменений в конструкцию или каких-либо ее компонентов (включая внесение изменений в оригинальные аксессуары), влияющее на эксплуатационные характеристики, надежность или безопасность техники.</p>
<p>Приложена сервисная книжка, в которой числятся отметки от авторизованного дилерского центра, имеются накладные/квитанции при подаче претензии по гарантии.</p>	<p>Техника ввезена на территорию РФ не официальным дистрибьютором AODES в РФ.</p>
	<p>Несоблюдение описанных в руководстве по эксплуатации требований, чрезмерные нагрузки, небрежное обращение, злоупотребление техникой.</p>

	Техника является участником в соревнованиях, гонках; сдается в аренду или прокат.
	Механические повреждения в результате ДТП и прочих происшествий, повлекших необходимость замены тех или иных деталей.
	Запотевания различных элементов, таких как приборная панель, фары головного освещения и фонари, вызванные погружением техники в воду на уровень, превышающий допустимый уровень погружения согласно инструкции по эксплуатации, а также вызванные использованием моечных аппаратов высокого давления при мойке техники.
	Повреждения, возникшие вследствие пожара, утопления, стихийного бедствия и т.п.
	Повреждения, являющиеся следствием попадания снега или воды в узлы и агрегаты техники.
	В случае непринятия владельцем мер, предусмотренных в руководстве по эксплуатации, по предотвращению развития неисправности.
	Слабые посторонние звуки, шум, вибрация, которые не влияют на характеристики и работу техники. Масляные пятна в зонах сальников и уплотнений, не влияющие на расход масла.
	Повреждения, возникшие при транспортировке Продукции от Дистрибьютора к Дилеру.

РЕГЛАМЕНТ ТЕХНИЧЕСКОГО ОБСЛУЖИВАНИЯ

Для поддержания наилучшей производительности и экономичности транспортных средств ниже приведены предложения по интервалам необходимого регулярного технического обслуживания. Необходимость в техническом обслуживании рассчитывается в км и моточасах эксплуатации.

Однако следует учитывать, что, если транспортное средство простаивало долгое время, следует выполнять техническое обслуживание ежегодно.

Пункты, отмеченные звездочкой, должны выполняться дилером, так как они требуют специальных инструментов и технических навыков.

При эксплуатации в сложных дорожных условиях, необходимо проводить регулярное техническое обслуживание транспортного средства чаще чем указано в таблице.

ДЕТАЛЬ	ПРОЦЕДУРА	В зависимости от того, что наступит раньше 	Пробег / моточасы					
			км	300	1000	2000	3000	4000
			часы	20	75	125	200	275
Клапаны*	<ul style="list-style-type: none"> Проверить зазор клапана. При необходимости, отрегулировать. 				○		○	
Система охлаждения	<ul style="list-style-type: none"> Проверить на утечку охлаждающей жидкости. При необходимости, отремонтировать. Заменить охлаждающую жидкость каждые 24 месяца. 		○	○	○	○	○	
Свеча зажигания	<ul style="list-style-type: none"> Проверить состояние. Замена каждые 24 месяца или по состоянию. 				○		○	
Элементы воздушного фильтра	<ul style="list-style-type: none"> Очистить, заменить каждые 75 мото часов или по состоянию 		Каждые 20-40 часов (более часто в случае эксплуатации во влажной или запыленной среде)					

ДЕТАЛЬ	ПРОЦЕДУРА	В зависимости от того, что наступит раньше 	Пробег / моточасы					
			км	300	1000	2000	3000	4000
			часы	20	75	125	200	275
Система сапуна картера*	<ul style="list-style-type: none"> • Проверить шланг сапуна на наличие трещин или повреждений. • При необходимости произведите замену. 				○	○	○	
Выхлопная система*	<ul style="list-style-type: none"> • Проверить на предмет утечки. • При необходимости подтянуть. • При необходимости заменить прокладку(и). 				○	○	○	
Топливопровод*	<ul style="list-style-type: none"> • Проверить топливный шланг на наличие трещин или повреждений. • Замена топливного шланга каждые 48 месяцев. • Замена топливного фильтра каждые 24 месяца. 				○	○	○	
Моторное масло	<ul style="list-style-type: none"> • Заменить. • Проверить уровень перед каждой поездкой. 		○	○	○	○	○	
Фильтр моторного масла	<ul style="list-style-type: none"> • Заменить. 		○	○	○	○	○	
Масло для дифференциалов и коробки передач	<ul style="list-style-type: none"> • Заменить. 		○	○	○	○	○	

РЕГЛАМЕНТ ТЕХНИЧЕСКОГО ОБСЛУЖИВАНИЯ

ДЕТАЛЬ	ПРОЦЕДУРА	В зависимости от того, что наступит раньше 	Пробег / моточасы					
			км	300	1000	2000	3000	4000
			часы	20	75	125	200	275
Тормоз*	<ul style="list-style-type: none"> Проверить исправность/наличие следов износа тормозных колодок/состояние жидкости. Заменить колодки/диски если они изношены до предела. Замена тормозной жидкости каждые 24 месяца или по состоянию. 		○	○	○	○	○	
Рычаг КПП	<ul style="list-style-type: none"> Проверить регулировку троса КПП Смазать трос КПП при необходимости 		○	○	○	○	○	
Рычаг дроссельной заслонки*	<ul style="list-style-type: none"> Проверить исправность и лёгкость хода курка газа. Смазать трос газа при необходимости. 		○	○	○	○	○	
Шкивы вариатора	<ul style="list-style-type: none"> Проверка состояния, чистка. Проверка направляющих, подшипника ведущего шкива, слайдеров. Замена изношенных деталей. Замена подшипника ведущего вариатора каждые 1000 км. 			○	○	○	○	
Колеса*	<ul style="list-style-type: none"> Проверить наличие повреждений/износ. Выставить давление. 		○	○	○	○	○	
Подшипники колес*	<ul style="list-style-type: none"> Проверить подшипники на предмет ослабления / повреждения. Заменить в случае повреждения. 		○	○	○	○	○	

ДЕТАЛЬ	ПРОЦЕДУРА	В зависимости от того, что наступит раньше 	Пробег / моточасы					
			км	300	1000	2000	3000	4000
			часы	20	75	125	200	275
Передняя и задняя подвески*	<ul style="list-style-type: none"> Проверить исправность и наличие утечки. Заменить поврежденные детали. 		○	○	○	○	○	
Система рулевого управления*	<ul style="list-style-type: none"> Проверить исправность. Заменить поврежденные детали. 		○	○	○	○	○	
Задние шкворни поворотных кулаков и рычаги подвески*	<ul style="list-style-type: none"> Смазать консистентной смазкой. 		○	○	○	○	○	
Карданный шарнир приводного вала*	<ul style="list-style-type: none"> Смазать консистентной смазкой. 		○	○	○	○	○	
Опора двигателя*	<ul style="list-style-type: none"> Проверить на наличие трещин или повреждений. Затянуть болты. 		○	○	○	○	○	
Передний и задний привод	<ul style="list-style-type: none"> Проверить исправность. Заменить поврежденные детали. 		○	○	○	○	○	
Втулки стабилизатора*	<ul style="list-style-type: none"> Проверить на наличие трещин или повреждений. 		○	○	○	○	○	
Крепления и детали*	<ul style="list-style-type: none"> Проверить крепления и детали шасси. Исправить при необходимости. 		○	○	○	○	○	

РЕГЛАМЕНТ ТЕХНИЧЕСКОГО ОБСЛУЖИВАНИЯ

ДЕТАЛЬ	ПРОЦЕДУРА	В зависимости от того, что наступит раньше 	Пробег / моточасы					
			км	300	1000	2000	3000	4000
			часы	20	75	125	200	275
Аккумулятор	• Проверить и очистить клеммы.		○	○	○	○	○	
Фары и поворотники	• Проверить исправность.		○	○	○	○	○	

Техническое обслуживание очень важно, если вы не знакомы с безопасными методами обслуживания и процедурами регулировки, обратитесь к авторизованному дилеру AODES.

Техническое обслуживание очень важно для поддержания вашего транспортного средства в безопасном рабочем состоянии.

Транспортное средство должно обслуживаться в соответствии с регламентом технического обслуживания.

Надлежащее техническое обслуживание — это ответственность владельца. В гарантийном обслуживании может быть отказано, если, помимо прочего, владелец или оператор вызвали проблему из-за неправильного технического обслуживания или эксплуатации.

Проводите периодические проверки и следуйте регламенту технического обслуживания. **Регламент технического обслуживания не исключает предрейсового осмотра.**



ВНИМАНИЕ

Несоблюдение регламента и процедур технического обслуживания транспортного средства может сделать его эксплуатацию небезопасной.

Руководство по техническому обслуживанию воздушного фильтра

Частота обслуживания воздушного фильтра должна корректироваться в зависимости от условий езды.

При езде по снегу, сухому песку, грунту, гравию или аналогичным условиям с высокой степенью рассеивания пыли или частиц необходимо увеличить частоту обслуживания воздушного фильтра.

При езде в группе в таких условиях потребуется еще большее увеличение частоты обслуживания воздушного фильтра.

ПРИМЕЧАНИЕ: Для таких условий доступны дополнительные фильтры и предварительный фильтр. За подробной информацией обращайтесь к авторизованному дилеру.

Эксплуатация в тяжелых условиях

Более высокая, чем в среднем, интенсивность использования в коммерческих целях требует более частой замены жидкостей и изнашиваемых компонентов, чем при использовании на бездорожье, в рекреационных целях или для эпизодических поездок. Примеры эксплуатации в тяжелых условиях:

- Многократная перевозка грузов с нагрузкой более 75% от максимальной грузоподъемности.
- Увеличение нагрузки на приводную систему ускоряет износ дифференциалов, коробки передач/трансмиссии и моторного масла. Это сокращает срок службы внутренних компонентов, если их не заменять чаще.
- Длительная езда на чрезмерно высоких скоростях.

Более высокая, чем в среднем, интенсивность использования в коммерческих целях требует более частой замены жидкостей и изнашиваемых компонентов, чем при использовании на бездорожье, в рекреационных целях или для эпизодических поездок.

Экстремально низкие температуры

Двигатель, часто работающий при температуре окружающей среды -25°C или ниже, потребует увеличения частоты технического обслуживания.

Любой двигатель внутреннего сгорания, работающий при таких низких температурах окружающей среды, будет накапливать повышенное количество конденсата при каждом запуске/прогреве.

Поскольку двигатель не достигает рабочей температуры в течение длительного времени, масло начинает сильно разбавляться водой и остатками газа (большее содержание воды).

Двигателю необходимо достичь рабочей температуры, чтобы конденсат мог испариться из масла.

Если режим ежедневной эксплуатации (рабочий или личный режим вождения) аналогичен описанному ниже, настоятельно рекомендуется менять масло не реже одного раза в месяц.

Параметры, указывающие на необходимость увеличения частоты технического обслуживания:

- Двигатель не достигает надлежащей рабочей температуры при нормальной ежедневной эксплуатации
- Многократные запуски и остановки без достижения рабочей температуры
- Короткие периоды работы на холостом ходу

-
- Движение на низких оборотах на коротких дистанциях без достижения рабочей температуры.

ПРИМЕЧАНИЕ: Настоятельно рекомендуется установить подогреватель блока цилиндров для прогрева жидкостей, это также поможет продлить срок службы масла.

Использование в условиях бездорожья и воды

Независимо от того, было ли ваше транспортное средство оборудовано для езды по бездорожью/воде, такой тип эксплуатации требует более частого технического обслуживания и осмотров, чтобы убедиться, что мусор не попал в механические компоненты.

После каждой поездки обязательно выполняйте **послеэксплуатационный уход в условиях бездорожья и воды**.

Уход за техникой после эксплуатации в условиях бездорожья и воды

- Промойте транспортное средство и его компоненты чистой водой.
- Очистите воздушные фильтры вариатора.
- Слейте воду из отсека вариатора и очистите его, если обнаружите воду или грязь.
- Осмотрите и очистите воздушные фильтры двигателя и корпус воздушного фильтра двигателя.
- Очистите радиатор.
- Визуально осмотрите вентиляционные шланги (топливный бак, коробка передач, передний дифференциал и задняя главная передача) на наличие скопления воды. При наличии воды обратитесь к ближайшему авторизованному дилеру для осмотра и обслуживания основных компонентов, связанных с вентиляцией.
- Очистите передние и задние амортизаторы, чтобы предотвратить повреждение уплотнений пылью или грязью.
- Очистите пыльники карданного вала и вилки или пыльники карданного вала.

ПОИСК И УСТРАНЕНИЕ НЕИСПРАВНОСТЕЙ

ВОЗМОЖНЫЕ ПРИЧИНЫ	ДЕЙСТВИЯ
СИМПТОМ: Двигатель не запускается	
1. Выключатель зажигания находится в положении OFF.	Установите переключатель в положение ON.
2. ЦСБ. Система не обнаруживает ключ.	Убедитесь, что ключ вставлен в замок зажигания.
3. Трансмиссия не переведена в режим PARK или NEUTRAL.	<ul style="list-style-type: none"> – Установите коробку передач в положение PARK или NEUTRAL или нажмите на рычаг тормоза. – Нажмите на рычаг тормоза.
4. Сгоревший предохранитель.	Проверьте состояние главного предохранителя.
5. Слабая батарея или плохие соединения.	Проверьте предохранитель системы зарядки. Проверьте состояние соединений и клемм. Проверьте батарею. Свяжитесь с авторизованным дилером.
6. Слабый стартер или плохие соединения.	Проверьте соединения стартера и реле.
СИМПТОМ: Двигатель проворачивается, но не запускается	
1. Залитый двигатель (свеча зажигания влажная при извлечении).	См. раздел "Залитый двигатель" в разделе "Специальные процедуры".
2. Сгоревший предохранитель.	Проверьте состояние главного предохранителя.
3. ПРОВЕРЬТЕ, горит ли контрольная лампа ДВИГАТЕЛЯ.	Свяжитесь с авторизованным дилером.

ВОЗМОЖНЫЕ ПРИЧИНЫ	ДЕЙСТВИЯ
4. Нет топлива в двигателе (свеча зажигания сухая).	Проверить уровень топлива в баке. Возможна неисправность топливного насоса. Свяжитесь с авторизованным дилером.
5. Свеча зажигания / зажигание нет искры.	Проверьте состояние главного предохранителя. Снимите свечу зажигания, затем снова подключите к катушке зажигания. Убедитесь, что ключ ЦСБ вставлен в замок зажигания и/или переключатель остановки двигателя находится в положении ON. Запустите двигатель, подключив свечу зажигания к двигателю вдали от свечного отверстия. Если искра не появляется, заменить свечу зажигания. Если проблема не устранена, обратитесь к авторизованному дилеру.
СИМПТОМ: Двигателю не хватает ускорения или мощности	
1. Засорился искрогаситель выхлопной системы.	Осмотрите искрогаситель и при необходимости очистите его.
2. Загрязненная или поврежденная свеча зажигания.	Замените на новую свечу зажигания.
3. Отсутствие топлива в двигателе.	Заправьте топливо.
4. Двигатель перегревается.	Проверьте раздел ПЕРЕГРЕВ ДВИГАТЕЛЯ в СПЕЦИАЛЬНЫХ ПРОЦЕДУРАХ. Если перегрев сохраняется, обратитесь к авторизованному дилеру.
5. Воздушный фильтр / коробка забиты или загрязнены.	Проверьте воздушный фильтр и при необходимости очистите его. Проверьте отложения в сливе воздушной камеры. Проверьте положение воздухозаборной трубы.
6. Загрязнение или износ вариатора.	Свяжитесь с авторизованным дилером.

ВОЗМОЖНЫЕ ПРИЧИНЫ	ДЕЙСТВИЯ
СИМПТОМ: Рычаг коробки передач движется с трудом	
1. Шестерни коробки передач находятся в положении, которое препятствует работе рычага коробки передач.	Покачайте снегоболотоход вперед и назад, чтобы переместить шестерни в коробке передач и установить рычаг коробки передач.
2. Вариатор загрязнен или изношен.	Свяжитесь с авторизованным дилером.
СИМПТОМ: Число оборотов увеличивается, но снегоболотоход не двигается	
1. Включена передача P или N.	Выберите положение R, H или L.
2. Вариатор загрязнен или изношен.	Свяжитесь с авторизованным дилером.
3. Вода в корпусе вариатора.	Свяжитесь с авторизованным дилером.
СИМПТОМ: Обратное воспламенение в двигателе	
1. Утечка из выхлопной системы.	Свяжитесь с авторизованным дилером.
2. Двигатель перегревается.	См. раздел «Двигатель не набирает обороты или теряет мощность».
3. Неправильно установлен момент зажигания или имеется неисправность системы зажигания.	Свяжитесь с авторизованным дилером.
4. Неисправность КПП.	Свяжитесь с авторизованным дилером.
СИМПТОМ: снегоболотоход не может развить полную скорость	
1. Двигатель.	См. «ДВИГАТЕЛЬ НЕ НАБИРАЕТ ОБОРОТЫ ИЛИ ТЕРЯЕТ МОЩНОСТЬ».

ВОЗМОЖНЫЕ ПРИЧИНЫ	ДЕЙСТВИЯ
2. Засорился искрогаситель выхлопной системы.	Осмотрите искрогаситель и при необходимости очистите его.
3.	Убедитесь, что .
4. Воздушный фильтр/ корпус забит или загрязнен.	Проверьте воздушный фильтр и при необходимости очистите его. Проверьте наличие отложений в дренажном отверстии воздушного фильтра. Проверьте положение воздухозаборной трубки.
5. Вариатор загрязнен или изношен.	Свяжитесь с авторизованным дилером.
СИМПТОМ: Пропуски зажигания в двигателе	
1. Загрязненная / поврежденная / изношенная свеча зажигания.	Очистите / проверьте свечу зажигания и диапазон нагрева. Замените по мере необходимости.
2. Вода в топливе.	Слейте топливную систему и залейте свежее топливо.

КОДЫ НЕИСПРАВНОСТЕЙ

Код неисправности указывает на то, что система самодиагностики обнаружила сбой или неисправность.

Считывание кода неисправности: Снимите верхнюю крышку капота двигателя и найдите разъем жгута проводов диагностического прибора рядом с ЭБУ.

Отсоедините защитный кожух, подключите диагностический прибор с помощью специального кабеля передачи данных.

Включите диагностический прибор и считайте код неисправности.

КОД	НЕИСПРАВНОСТЬ
P0107	Низкое напряжение или обрыв цепи MAP
P0108	Высокое напряжение в цепи MAP
P0112	Низкое напряжение в цепи IAT
P0113	Высокое напряжение или обрыв цепи IAT
P0117	Низкое напряжение в цепи датчика температуры охлаждающей жидкости/ масла
P0118	Высокое напряжение или обрыв цепи датчика температуры охлаждающей жидкости/ масла
P0122	Низкое напряжение или обрыв цепи TPS
P0123	Высокое напряжение в цепи TPS
P0131	Низкое напряжение цепи O2S 1
P0132	Высокое напряжение цепи O2S 1

P0032	Высокое напряжение в цепи нагревателя кислородного датчика
P0031	Низкое напряжение в цепи нагревателя кислородного датчика
P0201	Неисправность цепи форсунки 1
P0202	Неисправность цепи форсунки 2
P0230	Низкое напряжение или обрыв цепи катушки FPR
P0232	Высокое напряжение в цепи катушки FPR
P0336	Шумный сигнал датчика СКР
P0337	Отсутствие сигнала датчика СКР
P0351	Неисправность катушки зажигания цилиндра 1
P0352	Неисправность катушки зажигания цилиндра 2
P0505	Ошибка управления холостым ходом
P0562	Низкое напряжение системы
P0563	Высокое напряжение системы
P0650	Неисправность цепи MIL
P1693	Низкое напряжение в цепи тахометра
P1694	Высокое напряжение в цепи тахометра
P0137	Низкое напряжение в цепи O2S 2

ПОИСК И УСТРАНЕНИЕ НЕИСПРАВНОСТЕЙ

P0138	Высокое напряжение в цепи O2S 2
P0038	Высокое напряжение в цепи нагревателя датчика O ₂
P0037	Низкое напряжение в цепи нагревателя датчика O ₂
P0500	Нет сигнала от датчика скорости
P0850	Ошибка переключателя парковки/нейтрали
P0445	Короткое замыкание на «плюс» в цепи ССР
P0444	Короткое замыкание на «массу» или обрыв цепи ССР

ТЕХНИЧЕСКИЕ ХАРАКТЕРИСТИКИ

Пункт		Параметр
Габаритные размеры		
Полная длина (мм)		2450
Общая ширина (мм)		1246
Общая высота (мм)		1440
Колесная база (мм)		1500
()		283 330
Двигатель		
Тип	650cc	Двухцилиндровый, 4-тактный, SOHC, водяное охлаждение
	800cc	Двухцилиндровый, 4-тактный, SOHC, водяное охлаждение
	1000cc	Двухцилиндровый, 4-тактный, SOHC, водяное охлаждение
Количество клапанов		8 (механическая регулировка)
Диаметр цилиндра	650cc	82 мм
	800cc	91 мм
	1000cc	91 мм

ТЕХНИЧЕСКИЕ ХАРАКТЕРИСТИКИ.

Пункт		Параметр
Ход поршня	650сс	61,5 мм
	800сс	61,5 мм
	1000сс	75 мм
Коэффициент сжатия	650сс	10,3:1
	800сс	10,3:1
	1000сс	10,5:1
Объем двигателя	650сс	649 см ³
	800сс	800 см ³
	1000сс	976 см ³
Максимальная мощность	650сс	34,2 кВт/6900 об/мин
	800сс	44к Вт/6000 об/мин
	1000сс	68,5 кВт/6500 об/мин
Максимальный крутящий элемент	650сс	51,2 Н·м/5700 об/мин
	800сс	73 Н·м/5000 об/мин
	1000сс	101 Н·м/5500 об/мин
Холостой ход	650сс	1250±50 об/мин
	800сс	1250±50 об/мин
	1000сс	1250±50 об/мин

Пункт		Параметр
Смазка	Тип	Масло в картере двигателя, масляные фильтры можно заменить.
	Давление масла	0,18-0,3 Мпа при 1250 об/мин
	Тип масла	SAE10W-40 SJ
	Объем масла	2200 мл
	Объем при замене	1850 мл
Топливо	Тип	Только неэтилированный бензин 92 или выше
	Давление топлива	350 КПа
	Емкость топливного бака	22 л
Клапанный зазор	Впуск	0,05 до 0,09 мм
	Выпуск	0,10 до 0,15 мм
Свеча зажигания	Тип/производитель	DCPR8E / NGK
	Зазор	0,7 до 0,9 мм
Тип передачи		CVT (бесступенчатая трансмиссия)
Бесступенчатый привод		0,71 до 3,1
Ширина приводного ремня	Предельное рабочее значение	30,00 мм
Тип коробки передач		Двойной диапазон (Н/Л) с парковкой, нейтралью и задним ходом

ТЕХНИЧЕСКИЕ ХАРАКТЕРИСТИКИ.

Пункт		Параметр	
Трансмиссионное масло	Емкость	650cc	420 мл (GL-5 75W90)
		800cc	420 мл (GL-5 75W90)
		1000cc	450 мл (GL-5 75W90)
Передаточное число	H	650cc	2,886
		800cc	2,886
		1000cc	3,36
	L	650cc	5,292
		800cc	5,292
		1000cc	5,84
	R	650cc	5,087
		800cc	5,087
		1000cc	7,15
Емкость охлаждающей жидкости	Тип		Смесь этилгликоля и воды (-35°C)
	Максимальная емкость	3700 мл (Общая версия)	
		4100 мл (Версия для бездорожья)	
Емкость расширительного бачка		500 мл	

Пункт		Параметр
Термостат температуры охлаждающей жидкости	Открытие клапана	65°C
	Включение вентилятора	88°C
Шина		
Тип		бескамерный
Давление		45КПа
Размер спереди		для STD - AT26x9-14 / AT28x9-14 для Army/LTD - AT29x9-14 для MUD PRO - AT28X9-14 / AT30x9-14
Размер сзади		для STD - AT26x11-14 / AT28x11-14 для Army/LTD - AT29x11-14 для MUD PRO - AT28X11-14 / AT30x11-14
Тормоз		
Система		Комбинированная гидравлическая
Тип спереди		Двойной дисковый тормоз
Тип сзади		Двойной дисковый тормоз
Тип управления		Ножное/ручное управление
Подвеска и амортизатор		
Передняя подвеска		Двойной поперечный рычаг
Задняя подвеска		Независимый продольный рычаг (ТТ) с внешним стабилизатором поперечной устойчивости

ТЕХНИЧЕСКИЕ ХАРАКТЕРИСТИКИ.

Пункт		Параметр
Передний амортизатор		Спиральная пружинно-масляный демпфер
Ход переднего амортизатора		128 мм
Задний амортизатор		Спиральная пружинно-масляный демпфер
Ход заднего амортизатора		140 мм
Привод		
Передний дифференциал		Ведомый вал / одиночный дифференциал с принудительной блокировкой
Коэффициент переднего дифференциала		3,67:1
Задний мост		Ведомый вал/одиночный дифференциал
Передаточное число задней оси		3,67:1
Емкость масла передний редуктор		180 мл (GL-5 75W90)
Емкость масла задний редуктор		400 мл (GL-5 75W90)
Привод		
Система зажигания		Электронная
Батарея	Тип	Необслуживаемый
	Напряжение	12 В
	Емкость	20 Ач



СХЕМА ПРОВОДКИ

ПРЕДУПРЕЖДЕНИЕ

НАСТОЯЩЕЕ ТРАНСПОРТНОЕ СРЕДСТВО МОЖЕТ БЫТЬ ОПАСНЫМ ПРИ ЭКСПЛУАТАЦИИ.

Столкновение или опрокидывание могут произойти быстро, даже при выполнении обычных маневров, таких как повороты и движение по склонам или через препятствия, если вы не примете надлежащие меры предосторожности.

НЕСОБЛЮЖДЕНИЕ СЛЕДУЮЩИХ ИНСТРУКЦИЙ МОЖЕТ ПРИВЕСТИ К СЕРЬЕЗНЫМ ТРАВМАМ ИЛИ СМЕРТИ:

- ПЕРЕД ЭКСПЛУАТАЦИЕЙ ДАННОГО ТРАНСПОРТНОГО СРЕДСТВА ПРОЧИТАЙТЕ ДАННОЕ РУКОВОДСТВО ПОЛЬЗОВАТЕЛЯ, ВСЕ ИНСТРУКЦИИ НАХОДЯТСЯ НА ЭТИКЕТКАХ БЕЗОПАСНОСТИ ИЗДЕЛИЯ.
- НИКОГДА НЕ ЭКСПЛУАТИРУЙТЕ ДАННОЕ ТРАНСПОРТНОЕ СРЕДСТВО БЕЗ НАДЛЕЖАЩИХ ИНСТРУКЦИЙ. Пройдите сертифицированный курс обучения.
- НЕ ПРЕВЫШАЙТЕ ВМЕСТИМОСТЬ ТРАНСПОРТНОГО СРЕДСТВА.
- НИКОГДА НЕ ЭКСПЛУАТИРУЙТЕ ДАННОЕ ТРАНСПОРТНОЕ СРЕДСТВО НА АСФАЛЬТИРОВАННОЙ ПОВЕРХНОСТИ.

Вы увеличиваете риск потери контроля над управлением, если управляете этим транспортным средством на асфальте.

- НИКОГДА НЕ УПРАВЛЯЙТЕ ЭТИМ ТРАНСПОРТНЫМ СРЕДСТВОМ НА ДОРОГАХ ОБЩЕСТВЕННОГО ПОЛЬЗОВАНИЯ. Вы можете столкнуться с другим транспортным средством, если будете управлять этим транспортным средством на дороге общего пользования.
- ВОДИТЕЛЬ И ПАССАЖИР ДОЛЖНЫ ВСЕГДА НОСИТЬ СЕРТИФИЦИРОВАННЫЙ ШЛЕМ, ЗАЩИТНЫЕ ОЧКИ И ЗАЩИТНУЮ ОДЕЖДУ.
- НИКОГДА НЕ ИСПОЛЬЗУЙТЕ НАСТОЯЩЕЕ ТРАНСПОРТНОЕ СРЕДСТВО С ЧРЕЗМЕРНОЙ СКОРОСТЬЮ.

Вы увеличиваете риск потери контроля, если управляете этим транспортным средством на скорости, слишком высокой для данной местности, условий видимости или вашего опыта.

- НИКОГДА НЕ ПЫТАЙТЕСЬ ВЫПОЛНЯТЬ ТРЮКИ НА КОЛЕСАХ, ПРЫЖКИ ИЛИ ДРУГИЕ ТРЮКИ.



САЙТ ОФИЦИАЛЬНОГО ДИСТРИБЬЮТОРА И ПРЕДСТАВИТЕЛЯ AODES

Актуальный каталог техники, карта дилеров в разных регионах России и другая необходимая информация.

FORMULA 

Официальный Дистрибьютор
AODES